



DEUTSCH

BASIS BEDIENUNGSANLEITUNG

ITALIANO

MANUALE BASE

KOMMUNIKATIONSEMPFÄNGER
CRICEVITORE DI COMUNICAZIONI

IC-R15

Icom Inc.

DEUTSCH

Vielen Dank, dass Sie sich für dieses Icom-Produkt entschieden haben. Dieses Produkt wurde mit Icoms hochmoderner Technologie und Fertigung konzipiert und hergestellt. Bei angemessener Pflege sollte Ihnen dieses Produkt jahrelangen störungsfreien Betrieb bieten.

■ Wichtig

LESEN SIE SICH ALLE ANWEISUNGEN sorgfältig und vollständig durch, bevor Sie den Empfänger verwenden.

BEWAHREN SIE DIESE BEDIENUNGSANLEITUNG AUF — Diese Bedienungsanleitung enthält grundlegende Bedienungsanweisungen für den IC-R15. Eine detaillierte Bedienungsanleitung finden Sie zum Download auf unserer Webseite <https://www.icomeurope.com/support/>

■ Funktionen und Merkmale

- Die Dualwatch-Funktion kann gleichzeitig zwei verschiedene Bänder oder Modi empfangen und aufnehmen.
- Ein USB-Anschluss zur Datenübertragung oder Akkuaufladung
- Ein microSD-Kartenschlitz, der verschiedene Karten zum Sichern von Einstellungen, verschiedenen Erinnerungen usw., aufnehmen kann.
- Bluetooth®-Funktion, die eine Verbindung zu einem Bluetooth®-Gerät herstellen kann
- Erfüllt IPX7-Anforderungen in Bezug auf Wasserdichtigkeit (Wenn Akku, Antenne, [↻]-Anschlussabdeckung, [USB]-Abdeckung und Abdeckung des [microSD]-Schlitzes angebracht sind)

■ Eindeutige Definitionen

BEGRIFF	DEFINITION
⚠ GEFAHR!	Es drohen ernste oder sogar tödliche Verletzungen oder eine Explosion.
⚠ WARUING!	Es drohen Verletzungs-, Brand- und Stromschlaggefahr.
ACHTUNG	Es drohen Geräteschäden.
HINWEIS	Empfehlung für optimale Benutzung. Keine Gefahr von Verletzungen, Brand oder Stromschlag.

Icom übernimmt keine Verantwortung für die Zerstörung von, Schäden an oder die Leistung von jeglichen von Icom oder nicht von Icom stammenden Geräten, wenn die Fehlfunktion eine der folgenden Ursachen hat:

- Höhere Gewalt, unter anderem einschließlich Bränden, Erdbeben, Stürmen, Überschwemmungen, Blitzschlag, andere Naturkatastrophen, Unruhen, Aufstände, Krieg der radioaktive Kontamination
- Die Verwendung von Icom-Empfängern mit einem Gerät, das nicht von Icom hergestellt oder genehmigt wurde.

Über Bindenähte

Diese Produktoberflächen können Schlieren, so genannte „Bindenähte“ aufweisen, die während des Formvorgangs auftreten und keine Risse oder Mängel sind.

■ Warnhinweise

⚠ **GEFAHR!** Betreiben Sie den Empfänger **NIEMALS** in der Nähe von ungeschirmten elektrischen Sprengkapseln oder ein einer explosiven Atmosphäre. Andernfalls drohen Explosion und Lebensgefahr.

⚠ **WARNUNG!** Verwenden und laden Sie Icom-Akkus **NIEMALS** mit nicht von Icom hergestellten Empfängern und Ladegeräten. Nur Icom-Akkus sind für die Verwendung mit Icom-Empfängern und die Aufladung mit Icom-Ladegeräten getestet und genehmigt. Die Verwendung von gefälschten Akkus oder Ladegeräten bzw. von Akkus oder Ladegeräten von Drittanbietern könnte Rauch oder Feuer oder ein Bersten des Akkus verursachen.

⚠ **WARNUNG!** Nehmen Sie das Gerät mit einem Kopfhörer **NIEMALS** in Betrieb, wenn Kopfhörer oder anderes Audiozubehör auf eine hohe Lautstärke eingestellt ist. Ein kontinuierlicher Betrieb bei hoher Lautstärke kann ein Klingeln in Ihren Ohren verursachen. Wenn dies geschieht, reduzieren Sie die Lautstärke oder stellen Sie die Benutzung ein.

ACHTUNG: Bedienen Sie den Empfänger **NICHT**, während Sie ein Fahrzeug fahren. Sichere Fahren erfordert Ihre volle Aufmerksamkeit; andernfalls drohen Unfälle.

ACHTUNG: Schließen Sie die Klemmen des Akkus **NICHT** kurz. Ein Kurzschluss kann auftreten, wenn die Klemmen metallische Gegenstände, wie Schlüssel, berühren. Seien Sie daher vorsichtig, wenn Sie die Akkus (oder den Empfänger) in eine Tasche usw. stecken. Transportieren Sie sie so, dass ein Kurzschluss durch metallische Gegenstände nicht auftreten kann. Ein Kurzschluss kann nicht nur den Akku, sondern auch den Empfänger beschädigen.

ACHTUNG: Verbinden Sie den Empfänger **NICHT** direkt mit einer Stromquelle, die die angegebene Gleichspannung überschreitet und verwenden Sie **KEINE** umgekehrte Polarität. Andernfalls wird der Empfänger beschädigt.

ACHTUNG: Betreiben Sie den Empfänger **NICHT**, wenn Antenne, Akku und Abdeckungen nicht sicher am Empfänger angebracht sind und Antenne und Akku vor der Anbringung trocken sind. Wird das Innere Staub oder Wasser ausgesetzt, kann der Empfänger beschädigt werden. Nach der Aussetzung von Wasser reinigen Sie die Akkukontakt gründlich mit frischem Wasser und trocknen Sie sie dann vollständig, bis alle Wasser- und Salzreste entfernt sind.

ACHTUNG: Bei der Reinigung **KEINE** aggressiven Lösungsmittel, wie Benzin oder Alkohol, verwenden. Andernfalls könnte die Oberfläche des Gerätes beschädigt werden. Wenn die Oberfläche schmutzig oder staubig wird, wischen Sie sie mit einem weichen, trockenen Tuch sauber.

ACHTUNG: Empfänger **NICHT** im direkten Sonnenlicht oder an Orten mit Temperaturen unter -20 °C oder über $+60\text{ °C}$ aufstellen oder zurücklassen.

ACHTUNG: Interne Einstellungen des Gerätes **NICHT** ändern. Dies könnte die Geräteleistung mindern und/oder erhebliche und kostspielige Schäden am Gerät verursachen. Die Garantie deckt keine durch unautorisierte interne Anpassungen verursachte Probleme ab. Platzieren Sie den Akku **NIEMALS** an einem unsicheren Ort, an dem er durch unautorisierte Personen versehentlich verwendet werden könnte:

SEIEN SIE VORSICHTIG! Der Empfänger erfüllt die IPX7*-Anforderungen für Wasserdichtigkeit. Sobald der Empfänger jedoch heruntergefallen ist, die wasserdichte Dichtung gerissen oder beschädigt ist, kann die Wasserdichtigkeit nicht länger garantiert werden.

* Nur wenn BP-287, Antenne, [↻]-Anschlussabdeckung, [USB]-Abdeckung und Abdeckung des [microSD]-Schlitzes angebracht sind.

■ Warnhinweise

Selbst wenn der Empfänger ausgeschaltet ist, fließt weiterhin ein schwacher Strom in den Schaltungen. Entfernen Sie den oder die Akkus aus dem Empfänger, wenn es längere Zeit nicht benutzt wird. Andernfalls entlädt/entladen sich der/die installierte(n) Akku(s) und sie müssen wieder aufgeladen oder ersetzt werden.

Das LCD-Display könnte kosmetische Mängel in Form von kleinen dunklen oder hellen Flecken aufweisen. Dies ist weder eine Fehlfunktion noch ein Defekt, sondern eine normale Eigenschaft von LCD-Displays.

■ Warnhinweise zum Akku

Eine fehlerhafte Benutzung von Lithium-Ionen-Akkus kann folgende Gefahren nach sich ziehen: Rauch, Feuer oder ein aufbrechen des Akkus. Eine fehlerhafte Benutzung kann Schäden am Akku oder eine Minderung der Akkuleistung verursachen.

⚠ **GEFAHR!** Verbrauchte Akkus dürfen **NIEMALS** verbrannt werden. Interne Akkugase können eine Explosion verursachen.

⚠ **GEFAHR!** Schlagen Sie **NIEMALS** gegen den Akku und setzen Sie ihn auch keinen anderen Stößen aus. Verwenden Sie den Akku nicht, wenn er starken Erschütterungen ausgesetzt war oder heruntergefallen ist oder der Akku starkem Druck ausgesetzt war. Akkuscha den könnten außen am Gehäuse nicht sichtbar sein. Selbst wenn die Oberfläche des Akkus keine Risse oder anderen Schäden aufweist, können die Zellen im Inneren des Akkus bersten oder Feuer fangen.

⚠ **GEFAHR!** Lassen Sie den Akku **NIEMALS** an Orten mit Temperaturen über 60 °C. Wenn hohe Temperatur in den Akkuzellen entstehen, bspw. bei längerer Lagerung in der Nähe von Feuer oder Öfen, in einem durch die Sonne erhitzten Fahrzeug oder im direkten Sonnenlicht, könnten die Akkuzellen bersten und Feuer fangen. Übermäßige Temperaturen könnten die Leistung des Akkus herabsetzen und die Lebensdauer der Akkuzelle verringern.

⚠ **GEFAHR!** Platzieren Sie Akku **NIEMALS** in der Nähe eines Feuers. Feuer oder Hitze kann dazu führen, dass Akkus bersten oder explodieren. Entsorgen Sie verbrauchte Akkus entsprechend den örtlichen Richtlinien.

⚠ **GEFAHR!** Lösen Sie **NIEMALS** die Akkuklemmen, nehmen Sie **NIEMALS** Modifikationen am Akku vor. Andernfalls könnte Hitze entstehen und der Akku könnte bersten, Rauch absondern oder Feuer fangen.

⚠ **GEFAHR!** Lassen Sie **NIEMALS** Flüssigkeit aus dem Akku in Ihre Augen gelangen. Diese kann Blindheit verursachen. Spülen Sie Ihre Augen mit klarem Wasser aus, ohne sie zu reiben, und wenden Sie sich umgehend an einen Arzt.

⚠ **WARNUNG!** Verwenden Sie **NIEMALS** defekte Akkus. Sie könnten Feuer fangen.

⚠ **WARNUNG!** Lassen Sie **NIEMALS** Flüssigkeit aus dem Inneren der Akkuzellen mit Ihrem Körper in Kontakt kommen. Falls dies dennoch geschieht, reinigen Sie die betroffene Stelle umgehend mit sauberem Wasser.

⚠ **WARNUNG!** Geben Sie den Akku **NIEMALS** in eine Mikrowelle, einen Hochdruckbehälter oder in einen Induktionsherd. Dies könnte ein Feuer, eine Überhitzung oder ein Bersten der Akkuzellen verursachen.

ACHTUNG: Setzen Sie den Akku **KEINEM** Regen, Schnee, Salzwasser oder anderen Flüssigkeiten aus. Ein feuchter Akku darf nicht aufgeladen oder verwendet werden. Falls der Akku feucht wird, wischen Sie ihn vor der Benutzung mit einem trockenen Tuch ab.

ACHTUNG: Verwenden Sie den Akku **NICHT** länger, wenn sie ungewöhnliche Gerüche abgibt, sich erhitzt, verfärbt oder verformt ist. Falls eine dieser Bedingungen auftritt, wenden Sie sich an Ihren Icom-Händler oder Fachhändler.

ACHTUNG: Verwenden Sie den Akku **NICHT** außerhalb des angegebenen Temperaturbereichs von -20 bis $+60$ °C. Die Verwendung des Akkus außerhalb des Akkus reduziert seine Leistung und die Laufzeit der Akkuzelle.

ACHTUNG: Lassen Sie den Akku **NICHT** längere Zeit vollständig aufgeladen, vollständig entladen oder in einer Umgebung mit übermäßiger Temperatur (über 50 °C). Andernfalls kann es zu einer kürzeren Akkulaufzeit kommen. Wenn der Akku längere Zeit eingelagert werden muss, müssen Sie ihn nach der Entladung aus dem Empfänger entfernen. Sie können den Akku nutzen, bis etwa die Hälfte der Kapazität verbleibt. Anschließend können Sie ihn an einem kühlen, trockenen Ort in folgendem Temperaturbereich sicher aufbewahren:

- 20 bis +50 °C (innerhalb eines Monats).
- 20 bis +40 °C (innerhalb von drei Monaten).
- 20 bis +20 °C (innerhalb eines Jahres).

ACHTEN SIE DARAUF, den Akku etwa fünf Jahre nach der Fertigung durch einen neuen zu ersetzen, selbst wenn die Kapazität noch ausreichend. Das Material in den Akkuzellen könnte mit der Zeit schwach werden, selbst bei geringer Nutzung. Die geschätzte Anzahl Ladezyklen des Akkus beträgt 300 bis 500. Selbst wenn der Akku voll geladen zu sein scheint, könnte sich die Betriebszeit des Empfängers in folgenden Fällen verringern:

- Circa 5 Jahre nach Herstellung des Akkus.
- Der Akku wurde wiederholt aufgeladen.

Die Akkuzellen könnten aufgrund ihrer Eigenschaften verfallen oder anschwellen, wenn sie in folgenden Umgebungen oder unter folgenden Bedingungen verwendet werden: häufiges aufladen, sofortiges erneutes Aufladen nach vollständiger Aufladung, Verwendung oder Lagerung an einem Ort mit hohen Temperaturen oder Aufladung unter Nichteinhaltung der Anweisungen. Wenn der Akku anschwillt, hat er das Ende seiner Einsatzzeit erreicht. Ersetzen Sie ihn durch einen neuen.

■ Warnhinweise zum Aufladen

⚠ **GEFAHR!** Laden Sie den Akku **NIEMALS** an Orten mit extrem hohen Temperaturen auf, z. B. in der Nähe von Feuer oder Öfen, in durch die Sonne erhitzten Fahrzeugen oder im direkten Sonnenlicht. In solchen Umgebungen löst die Sicherheits-/Schutzschaltung im Akku aus und stoppt die Aufladung.

⚠ **WARNUNG!** Laden Sie den Empfänger **NIEMALS** während eines Gewitters auf. Andernfalls kann es zu einem Stromschlag, Brand oder Schäden am Empfänger kommen. Trennen Sie vor einem Sturm immer das Netzteil.

⚠ **WARNUNG!** Laden oder lassen Sie den Akku **NIEMALS** über die angegebene Ladezeit hinaus im Ladegerät. Wenn der Akku innerhalb der angegebenen Zeit nicht vollständig aufgeladen wird, stoppen Sie die Aufladung und entfernen Sie den Akku aus dem Akkuladegerät. Wird der Akku über die angegebene Zeitgrenze hinauf aufgeladen, könnten Feuer oder eine Überhitzung auftreten und der Akku könnte bersten.

⚠ **WARNUNG!** Prüfen Sie während des Aufladens gelegentlich den Zustand des Akkus. Stellen Sie bei Anomalien die Benutzung des Akkus ein.

ACHTUNG: Stecken Sie den Empfänger (mit angebrachtem Akku) **NICHT** in das Ladegerät, wenn er feucht oder verschmutzt ist. Andernfalls könnten die Akkuklemmen korrodieren oder das Ladegerät beschädigt werden. Das Ladegerät ist nicht wasserdicht.

ACHTUNG: Laden Sie den Akku **NICHT** außerhalb des angegebenen Temperaturbereichs auf: 15 bis 40 °C. Icom empfiehlt, den Akku bei 25 °C aufzuladen. Bei Aufladung außerhalb des Temperaturbereichs könnte sich der Akku erhitzen oder bersten. Zudem könnten sich Akkuleistung und Akkulaufzeit verringern.

■ Entsorgung



Das Symbol einer durchgestrichenen Abfalltonne auf Rädern auf dem Produkt, den zugehörigen Unterlagen oder der Verpackung weist

darauf hin, dass in den Ländern der EU alle elektrischen und elektronischen Produkte, Batterien und Akkumulatoren (aufladbare Batterien) am Ende ihrer Lebensdauer bei einer benannten Sammelstelle abgegeben werden müssen. Entsorgen Sie diese Produkte nicht über den unsortierten Hausmüll. Entsorgen Sie sie entsprechend den bei Ihnen geltenden Bestimmungen.

■ Über CE und Konformitätserklärung



Hiermit erklärt Icom Inc., dass die Versionen des IC-R15, die das „CE“-Symbol auf

dem Produkt haben, den grundlegenden Anforderungen der Funkgeräterichtlinie 2014/53/EU und der Richtlinie zur Beschränkung der Verwendung bestimmter gefährlicher Stoffe in Elektro- und Elektronikgeräten, 2011/65/EU, entsprechen.

Der vollständige Wortlaut der EU-Konformitätserklärung ist unter der folgenden Internetadresse verfügbar: <https://www.icomjapan.com/support/>

■ Empfehlung

REINIGEN SIE DEN EMPFÄNGER GRÜNDLICH IN EINER SCHÜSSEL MIT FRISCHEM WASSER (SÜSSWASSER), wenn er Salzwasser ausgesetzt war. Trocknen Sie ihn vor erneuter Inbetriebnahme. Andernfalls können die Tasten und Schalter des Empfängers aufgrund von kristallisierendem Salz und/oder korrodierenden Ladeanschlüssen oder Akkus nicht mehr verwendet werden.

HINWEIS: Wenn die Wasserdichtigkeit des Gerätes beeinträchtigt zu sein scheint, reinigen Sie es mit einem weichen, feuchten (frisches Wasser) Tuch ab, trocknen Sie es dann vor Inbetriebnahme.

Der Empfänger könne seine Wasserdichtigkeit verlieren, wenn Gehäuse, Steckerkappe oder Anschlussabdeckung rissig der brüchig werden oder der Empfänger heruntergefallen ist.

Lassen Sie sich in diesem Fall von Ihrem Icom-Händler oder Fachhändler beraten.

■ Warenzeichen

Icom und das Icom-Logo sind eingetragene Warenzeichen von Icom Incorporated (Japan) in Japan, den Vereinigten Staaten, Großbritannien, Deutschland, Frankreich, Spanien, Russland, Australien, Neuseeland und/oder anderen Ländern.

Adobe, Acrobat und Reader sind entweder eingetragene Marken oder Marken von Adobe Systems Incorporated in den USA und/oder anderen Ländern.

Die Wortmarke Bluetooth® und die Logos sind eingetragene Marken von Bluetooth SIG, Inc. und werden von Icom Inc. unter Lizenz verwendet.

Andere Warenzeichen und Markennamen sind Eigentum ihrer jeweiligen Inhaber. Alle anderen Produkte oder Markennamen sind eingetragene Marken oder Marken ihrer jeweiligen Besitzer.

Dieses Produkt enthält die Open-Source-Software „mbed TLS“ und ist unter der OpenSource-Softwarelizenz lizenziert. Informationen über die in diesem Produkt verwendete Open-Source-Software finden Sie auf der Seite „About the Licenses“ am Ende des Handbuchs in Englisch.

■ Betriebsweise

Elektromagnetische Strahlung mit Frequenzen von 20.000 Hz (20 kHz*) und mehr, wird als Hochfrequenz- (HF) Energie bezeichnet. Diese wird bei Radioübertragungen verwendet. Der IC-R15 empfängt HF-Energie von 76.000 MHz* bis 500.000 MHz bei der europäischen Version oder von 88.000 MHz* bis 500.000 MHz bei der USA-Version und wandelt sie in Audiofrequenz- (AF) Energie um, die wiederum einen Lautsprecher zur Erzeugung von Schallwellen auslöst. AF-Energie ist im Bereich von 20 bis 20.000 Hz.

* kHz ist die Abkürzung von Kilohertz oder 1000 Hertz, MHz ist die Abkürzung von Megahertz oder 1.000.000 Hertz, während Hertz eine Frequenzeinheit ist.

■ Betriebshinweise

Der IC-R15 könnte seine eigene oszillierte Frequenz empfangen, was bei einigen Frequenzen ausbleibenden Empfang oder rauschenden Empfang verursacht. Der IC-R15 könnte Störungen von extrem starken Signalen in anderen Frequenzen oder bei Verwendung einer externen stark verstärkenden Antenne empfangen.

■ Mitgeliefertes zubehör



Antenne



Handschleufe

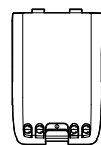

Akkupack

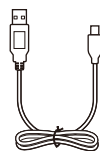

USB-Kabel
(Type-A/Type-C)

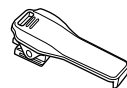

Gürtelklemme

HINWEIS: Je nach Version des Empfängers sind einige Zubehörteile möglicherweise nicht im Lieferumfang enthalten oder weisen eine andere Form auf.

■ Wichtige Hinweise

◇ Störsignale

Durch im Schaltkreis des Empfängers erzeugten Störsignale hören Sie möglicherweise ein Rauschen. Dies weist nicht auf eine Fehlfunktion des Empfängers hin.

◇ Störsignale beim Aufladen

Durch die in der Ladeschaltung erzeugten Signale kann es zu Rauschen kommen. Achten Sie darauf, den Empfänger vor dem Aufladen auszuschalten.

◇ Im Dualwatch-Betrieb suchen

Die Dualwatch-Funktion überwacht 2 Frequenzen gleichzeitig. Wenn Sie beispielsweise im AM-Modus an einem Band empfangen und an einem anderen Band suchen, könnte der Ton aufgrund von Spannungsschwankungen beim Umschalten der Frequenzen rauschen, da die 2 Empfangsschaltungen gemeinsam die Antenne am IC-R15 nutzen. Dies ist jedoch keine Fehlfunktion des Empfängers.

◇ Zeiteinstellungen

IC-R15 hat keine Funktion zur automatischen Zeiteinstellung. Wir empfehlen Ihnen, vor Inbetriebnahme die Zeit über den Einstellungsmodus einzustellen.

([MENU] > SET > Time Set > **Date/Time**)

① CS-R15-PROGRAMMIERSOFTWARE (separat käuflich erhältlich) kann die Zeit automatisch einstellen.

■ Über die IC-R15-Anleitungen

Anhand der folgenden Anleitungen können Sie sich mit dem Aufbau und der Bedienung dieses Empfängers vertraut machen.
(Stand Juli 2024)

TIPP:

Sie können die jeweiligen Anleitungen von der Icom-Webseite herunterladen:
<https://www.icomjapan.com/support/>
Geben Sie „IC-R15“ in das Suchfeld auf der Seite ein.

Zum Lesen der Anleitungen oder Leitfäden wird der Adobe® Acrobat® Reader® benötigt. Falls dieser nicht auf Ihrem Gerät installiert ist, laden Sie Adobe® Acrobat® Reader® von der Website von Adobe Systems Incorporated herunter und installieren Sie ihn.

Basisanleitung (diese Anleitung)

Anweisungen für die grundlegenden Bedienschritte, Vorsichtsmaßnahmen und technische Daten.

Basisanleitung (in Englisch, im Lieferumfang des Empfängers enthalten)

Anweisungen für die grundlegenden Bedienschritte, Vorsichtsmaßnahmen und technische Daten in englischer Sprache.

Fortgeschrittene Anleitung (in Englisch, PDF-Version)

Anweisungen für fortgeschrittene Bedienschritte, wie nachstehend gezeigt.

- Akkubetrieb
- Eine microSD-Karte verwenden
- Speicherbetrieb
- UKW-Radiobetrieb
- Suchvorgang
- Empfangenen Ton aufnehmen
- Einstellungsmodus
- Andere Funktionen
- Firmware-Aktualisierung
- Optionen

CI-V-Referenzanleitung (in Englisch, PDF-Version)

Beschreibt die Steuerungsbefehle bei der Fernsteuerung (serielle Kommunikation über CI-V).

■ Inhaltsverzeichnis

■ Wichtig	1
■ Funktionen und Merkmale	1
■ Eindeutige Definitionen	1
■ Warnhinweise	2
■ Warnhinweise zum Akku	3
■ Warnhinweise zum Aufladen	4
■ Entsorgung	5
■ Über CE und Konformitätserklärung	5
■ Empfehlung	5
■ Warenzeichen	6
■ Betriebsweise	6
■ Betriebshinweise	6
■ Mitgeliefertes Zubehör	6
■ Wichtige Hinweise	7
◇ Störsignale	7
◇ Störsignale beim Aufladen	7
◇ Im Dualwatch-Betrieb suchen	7
◇ Zeiteinstellungen	7
■ Über die IC-R15-Anleitungen	7
1 BILDSCHIRMBESCHREIBUNG	9
■ Vordere, obere und seitliche Blenden	9
■ Funktionsanzeige	11
2 VORBEREITUNG	13
■ Akku aufladen	13
◇ Akkukapazität	13
■ Empfänger einschalten	13
3 GRUNDLEGENDE BEDIENUNG	14
■ Audiopegel einstellen	14
■ Menübildschirm	14
◇ Menübildschirm-Bedienung	14
◇ Ein Menüelement wählen	15
■ Schnellmenü-Fenster	16
■ Dualwatch-Betrieb	17
◇ Dualwatch ein- oder ausschalten	17
◇ Hauptbandauswahl	17
■ Empfang	18
◇ Frequenzauswahl-Modus auswählen	18
◇ Empfangsmodus wählen	18
◇ Empfangsband wählen	19
■ Einen Rauschperre-Pegel einstellen	19
4 SUCHE	20
■ Suche starten oder abbrechen	20
5 TECHNISCHE DATEN	21
◇ Allgemein	21
◇ Empfänger	22
◇ Bluetooth	22
MENÜBILDSCHIRMPUNKTE	45

■ Vordere, obere und seitliche Blenden

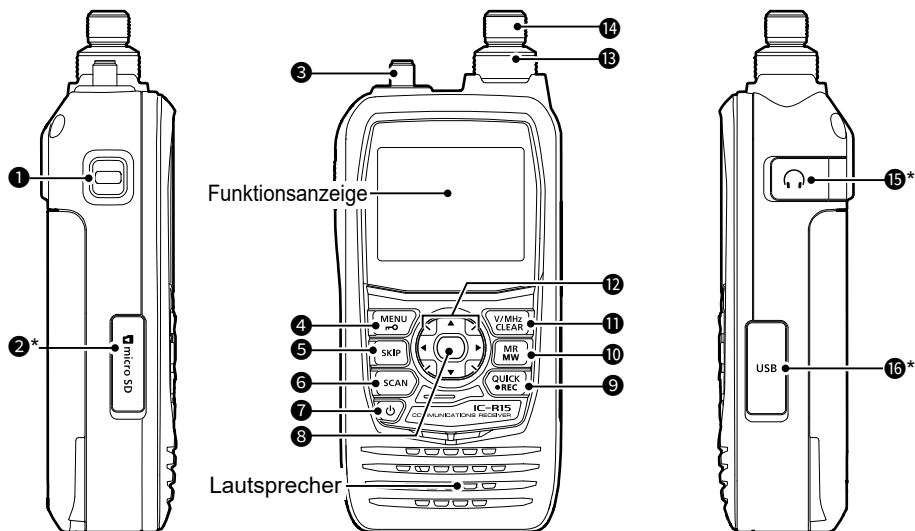

*Verschließen Sie die Abdeckungen bei Nichtbenutzung sicher.

1 RAUSCHSPERRE-TASTE [SQL]

- Drehen Sie während des Drückens zur Anpassung des Niveaus der Rauschsperrung [DIAL].
- Durch Drücken oder Gedrückthalten können Sie die Monitorfunktion ein- oder ausschalten.

2 microSD-KARTENSCHLITZ [microSD]

Hier können Sie eine microSD-Karte einstecken (vom Nutzer bereitzustellen).

3 ANTENNENANSCHLUSS

Schließen Sie hier die mitgelieferte Antenne an.

4 MENÜ- • SPERRTASTE [MENU]/[M-O]

- Zum Öffnen des Menübildschirms drücken.
- Zum Ein- oder Ausschalten der Sperrfunktion 1 Sekunde lang gedrückt halten.

5 ÜBERSPRINGEN-TASTE [SKIP]

- Bei angehaltener VFP-Suche zum Überspringen einer Kanalgruppe oder zum vorübergehenden Überspringen von Frequenzen drücken.
- Im Speichermodus zum Überspringen eines Kanals drücken (SKIP oder PSKIP).
- Bei angehaltener Speichersuche zum Überspringen eines Kanals (SKIP oder PSKIP) oder zum vorübergehenden Überspringen von Frequenzen drücken.

6 SUCHETASTE [SCAN]

- Zum Öffnen des Fensters Suchtyp wählen drücken.
- Zum Starten der zuletzt ausgewählten Suche 1 Sekunde lang drücken.

7 EIN-/AUSTASTE [⏻]

- Zum Ein- oder Ausschalten des Empfängers 1 Sekunde gedrückt halten.
- Wenn „Screen Capture [PWR] Key“ auf „ON“ gesetzt ist, zum Speichern des Empfängerbildschirms auf einer microSD-Karte drücken.
([MENU] > SET > Function > **Screen Capture [PWR] Key**)

8 ENTER-TASTE [ENT]

Zur Einstellung des ausgewählten Elements oder der ausgewählten Option drücken.

9 SCHNELLMENÜ • STIMMAUFNAHME-TASTE [QUICK]/[●REC]

- Zum Öffnen des Schnellmenüs drücken.
- Zum Starten oder Stoppen der Stimmaufnahme 1 Sekunde lang drücken.

10 SPEICHER- • SPEICHERAUSWAHL-SCHREIBEN-TASTE [MR]/[MW]

- Zum Aufrufen des Speichermodus drücken.
- Zum Öffnen des Fensters Speicher schreiben 1 Sekunde lang drücken.

11 VFO/MHz • LÖSCHEN-TASTE [V/MHz]/[CLEAR]

- Zum Aufrufen des VFO-Modus drücken.
- Im VFO-Modus zur Auswahl von 1-MHz-Einstellschritten drücken.
- Am Menübildschirm zur Auswahl der nächsthöheren Menüebene drücken.
- Zum Löschen eines eingegebenen Zeichens drücken.

12 RICHTUNGSTASTEN (AUFWÄRTS)/(ABWÄRTS)/(LINKS)/(RECHTS)

Richtungstasten(↑)/Richtungstasten(↓)

- Zum Ändern des Hauptbandes drücken.
- Am Menübildschirm oder im Schnellmenü zum Verschieben der Option- oder Wart-Auswahlleiste nach oben drücken.
- Zum Ein- oder Ausschalten der Dualwatch-Funktion 1 Sekunde lang gedrückt halten.

Richtungstasten(←)/Richtungstasten(→)

- Zur Auswahl des Empfangsbandes oder der Speicherguppe drücken.
- Am Menübildschirm zur Auswahl eines Menüelements drücken.

13 LAUTSTÄRKEREGLER [VOL]

Zur Anpassung des Audiopegels drehen.

14 STEUERREGLER [DIAL]

- Zur Auswahl einer Betriebsfrequenz drehen.
- Im Speichermodus zur Auswahl eines Speicherkanals drehen.
- Zur Auswahl eines Einstellungselements oder Wertes drehen.
- Im Zeicheneingabe-Modus zum Eingeben von Zeichen drehen.

15 LAUTSPRECHERANSCHLUSS [🔊]

Hier schließen Sie einen optionalen Kopfhörer an.

Lautsprecherstecker: 3,5 mm

- ① Stellen Sie vor dem Anschließen oder Trennen von optionalen Geräten sicher, dass der Empfänger ausgeschaltet ist.

16 USB-ANSCHLUSS (Type-C) [USB]

Hier können Sie eine externe Stromversorgung, einen PC oder andere USB-Geräte anschließen.

- ① Nicht mit USB Power Delivery kompatibel.

1 BILDSCHIRMBESCHREIBUNG

■ Funktionsanzeige

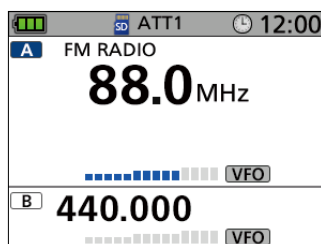
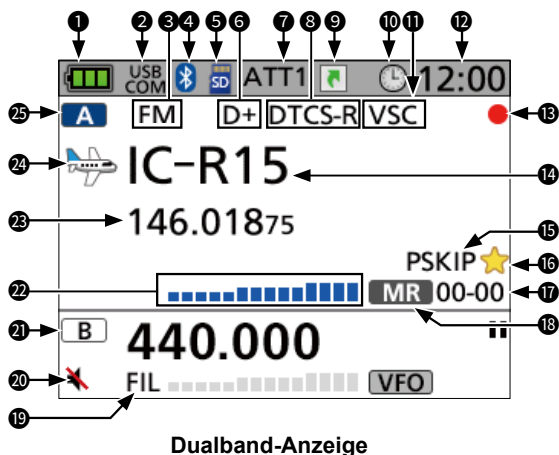

1 AKKUSYMBOL

Zeigt die aktuelle Kapazität des angebrachten Akkus.

① „“ wird angezeigt, wenn das optionale Akkugehäuse angebracht ist.

2 USB-VERBINDUNGSANZEIGE

Wird angezeigt, wenn ein USB-Gerät über ein USB-Kabel angeschlossen und „USB-Connect“ auf „Serialport“ eingestellt ist.

([MENU] > SET > Function > **USB Connect**)

3 EMPFANGSMODUSSYMBOL

Zeigt den ausgewählten Empfangsmodus.

4 Bluetooth®-SYMBOL

Wird angezeigt, wenn ein Bluetooth-Gerät verbunden ist.

5 microSD-SYMBOL

• Wird angezeigt, wenn eine microSD-Karte eingesteckt ist.

• Blinkt beim Zugreifen auf die microSD-Karte.

6 DUPLEX-SYMBOL

• D+: Wird während des Duplex-plus-Betriebs angezeigt.

• D-: Wird während des Duplex-minus-Betriebs angezeigt.

7 DÄMPFERSYMBOL

Wird angezeigt, wenn der Dämpfer eingeschaltet ist.

8 TONSYMBOL

Werden angezeigt, wenn die Tonfunktion eingeschaltet ist.

9 FÜR DEN EINFACHEN-MODUS-SYMBOL

Wird angezeigt, wenn das Gerät im einfachen Modus betrieben wird.

10 AUTO-ABSCHALTUNG-SYMBOL



Wird angezeigt, wenn die automatische Abschaltung eingeschaltet ist.

11 VSC/FM-RADIO-DÄMPFERSYMBOL

- VSC: Wird angezeigt, wenn die Regelung der Stimmunterdrückung eingeschaltet ist.
- ATT: Wird angezeigt, wenn der Dämpfer im FM-Radio-Modus eingeschaltet ist.

12 ZEITANZEIGE

13 AUFNAHMESYMBOL

- : Wird während der Aufnahme angezeigt.
- : Wird angezeigt, während die Aufnahme angehalten ist.

14 ANZEIGE DES SPEICHERNAMENS

Zeigt den Speichernamen, falls eingegeben.

15 ÜBERSPRINGEN-SYMBOL

- SKIP: Wird angezeigt, wenn Speicher überspringen ausgewählt ist.
- PSKIP: Wird angezeigt, wenn Programm überspringen ausgewählt ist.

16 FAVORITENKANAL:



Wird angezeigt, wenn ein Favoritenkanal ausgewählt ist.

17 SPEICHERKANALNUMMER

Zeigt die ausgewählte Speichergruppe und Speicherkanalnummer.

18 MODUSSYMBOL

Wird im Frequenzwahl-Modus angezeigt.

- : VFO-Modus
- : Speichermodus



19 AF-FILTER-SYMBOL

Werden angezeigt, wenn die AF-Filterfunktion eingeschaltet ist.

20 SUBBAND STUMM

Wird angezeigt, wenn „Sub Band Mute“ auf „Mute“ oder „Mute & Beep“ eingestellt ist. ([MENU] > SET > Sounds > **Sub Band Mute**)

21 B-BAND-SYMBOL

- : Wird angezeigt, wenn B-Band das Hauptband ist.
- : Wird angezeigt, wenn B-Band das Subband ist.

22 S-MESSGERÄT

Zeigt die relative Signalstärke des empfangenen Signals.



23 FREQUENZMESSUNG

Zeigt eine Betriebsfrequenz.

24 KATEGORIESYMBOL

Zeigt das Symbol der ausgewählten Kategorie.

25 A-BAND-SYMBOL

- : Wird angezeigt, wenn A-Band das Hauptband ist.
- : Wird angezeigt, wenn A-Band das Subband ist.

■ Akku aufladen

Ladezeit: Circa 4 Stunden bei einer Eingabe von 5 V/1 A

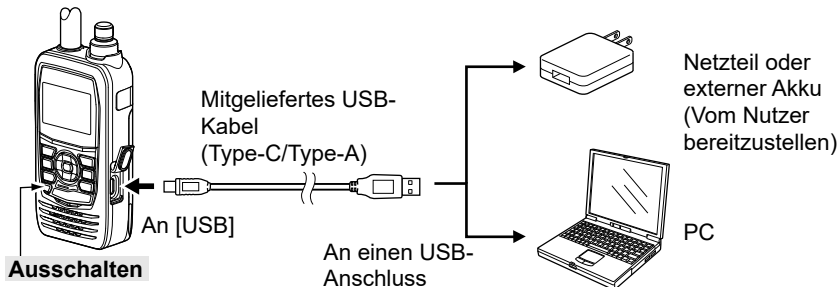





① Siehe fortgeschrittene Anleitung bezüglich optionaler Akkus und Ladegeräte.



HINWEIS:

- USB Power Delivery (USB PD) wird nicht unterstützt.
- Vor erstmaliger Verwendung des Empfängers muss der Akku für optimale Laufzeit und optimalen Betrieb vollständig aufgeladen werden.
- **ACHTEN SIE DARAUF**, dass der Empfänger beim Aufladen ausgeschaltet sein muss. Andernfalls kann der angebrachte Akku nicht aufgeladen werden.
- Während des Aufladens werden Ladesymbol „“ und „Charging...“ angezeigt.
- Das Symbol und „Charging...“ verschwinden, sobald der Akku vollständig aufgeladen ist.
- Möglicherweise ist eine Aufladung nicht möglich:
 - Je nach USB-Kabel oder Netzteil.
 - Bei Verwendung eines USB-Hub oder beim Anschließen an einen USB-Anschluss mit geringer Ausgabe.
- Die Ladedauer kann je nach USB-Anschluss variieren.

◇ Akkukapazität

Symbol	AKKUSTATUS
	Der Akku hat ausreichend Kapazität.
	Der Akku ist etwas erschöpft.
 (grün)	Der Akku ist fast leer.
 (rot)	Der Akku ist fast vollständig leer. ① Laden Sie den Akku umgehend auf. Andernfalls beginnt das Symbol in Kürze zu blinken, „LOW BATTERY“ wird angezeigt und der Empfänger schaltet sich automatisch aus.

■ Empfänger einschalten

- Halten Sie [] zum Einschalten des Empfängers 1 Sekunde lang gedrückt.
 - Nach Anzeige der Begrüßungsmeldung und der verbleibenden Akkukapazität wird die Empfangsfrequenz angezeigt.
- Halten Sie [] zum Abschalten des Empfängers erneut 1 Sekunde lang gedrückt.

■ Audiopegel einstellen

- Drehen Sie [VOL] zum Einstellen des Audiopegels.
- ① Der Audiopegel wird während der Anpassung angezeigt.

■ Menübildschirm

Sie können den Menübildschirm öffnen, indem Sie [MENU] drücken. Sie können über den Menübildschirm selten geänderte Werte oder Funktionseinstellungen festlegen.

Eine Liste der Menüelemente finden Sie im Anhang.

Einzelheiten zu jedem Element finden Sie in der fortgeschrittenen Anleitung.

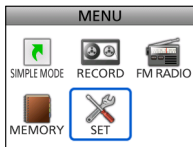

TIPP: Der Menübildschirm ist in einer Baumstruktur angelegt. Je nach ausgewähltem Element können Sie die nächste oder vorherige Ebene des Menübaums aufrufen.

◇ Menübildschirm-Bedienung

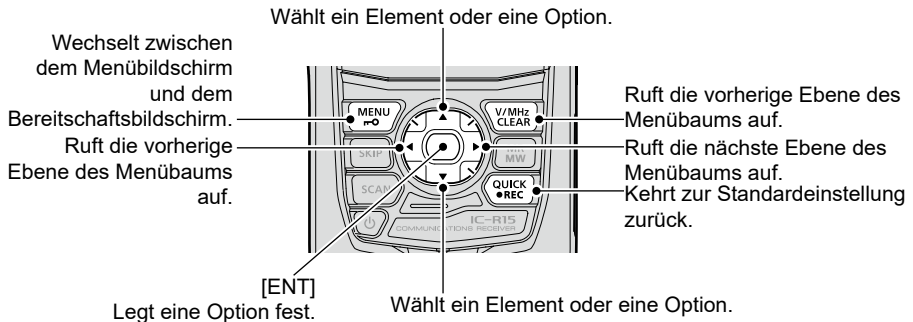

- ① Am Menübildschirm können Sie ein Element wählen, indem Sie die Richtungstasten (⬆️⬇️⬆️) drücken.

Vereinfachte Beschreibung — „Auswahl“-Bedienung

In dieser Anleitung ist die „Auswahl“-Bedienung des Nutzers wie nachstehend beschrieben vereinfacht.

Vereinfachte Beschreibung:

1. Drücken Sie [MENU].
2. Wählen Sie „30min“.

Bedienung:

1. Drücken Sie zum Öffnen des Menübildschirms [MENU].
2. Drücken Sie zur Auswahl von „30min“ die Richtungstasten (⬆️⬇️⬆️) und drücken Sie dann [ENT].

3 GRUNDLEGENDE BEDIENUNG

◇ Ein Menüelement wählen

Beispiel: Stellen Sie „Auto Power OFF“ auf „30 min“ ein.

[MENU] > SET > Function > **Auto Power OFF**

1. Drücken Sie [MENU].
 2. Wählen Sie „SET“.
 3. Wählen Sie „Function“.
 4. Wählen Sie „Auto Power OFF“.
 5. Wählen Sie „30min“.
 - Legt die Option fest, kehrt dann um eine Ebene des Menübaums zurück. (Der Funktionsbildschirm wird angezeigt.)
- ① Drücken Sie zum Verlassen des Menübildschirms [MENU].

Das Symbol der automatischen Abschaltung wird angezeigt.



TIPP: Zur Standardeinstellung zurückkehren

1. Drücken Sie [QUICK] in Schritt 5.
 2. Wählen Sie „Default“.
 - Die Einstellung kehrt zum Standard zurück.
- ① Die Standardeinstellungen jedes Elements werden in der fortgeschrittenen Anleitung beschrieben.

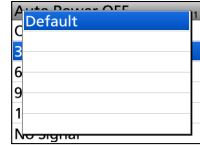

■ Schnellmenü-Fenster

Sie können das Schnellmenü-Fenster öffnen, indem Sie [QUICK] drücken. Die wählbaren Elemente im Fenster können je nach Empfangsmodus oder Funktion variieren. Die nachstehend aufgelisteten Elemente sind Beispiele.

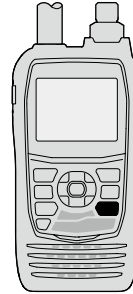

[QUICK]

VFO-Modus	Speichermodus	FM-Radiomodus
Select Band	Favorite Mode	Select Group*5
MODE	Select Category/Group	SKIP*5
DUP	Memory Selection Range	SKIP Select Mode*5
TONE*1	MODE	ATT
VSC*1	DUP	FM Radio ATT
TS	TONE*1	Battery Status
ATT	VSC*1	<<Start REC>>
AF Filter	TS	<<Exit FM Radio Mode>>
Battery Status	ATT	<<B Band>>*3
<<Start REC>>	AF Filter	<<Dualwatch OFF>>*4
<<FM Radio Mode>>*2	Add to Favorites	
<<B Band>>*3	SKIP	
<<Dualwatch OFF>>*4	Battery Status	
	<<Start REC>>	
	<<FM Radio Mode>>*2	
	<<B Band>>*3	
	<<Dualwatch OFF>>*4	

*1 Nur bei FM/FM-N.

*2 Nur beim A-Band.

*3 Wenn das B-Band das Hauptband ist, wird „<<A Band>>“ angezeigt.

*4 Wenn die Dualwatch-Funktion ausgeschaltet ist, wird „<<Dualwatch ON>>“ angezeigt.

*5 Nur beim FM-Radio-Speichermodus.

3 GRUNDLEGENDE BEDIENUNG

■ Dualwatch-Betrieb

Die Dualwatch-Funktion überwacht 2 Frequenzen gleichzeitig. Der IC-R15 hat 2 unabhängige Empfangsschaltungen, A- und B-Band. Sie können verschiedene Frequenzen oder Empfangsmodi in jedem Band einstellen.

- ① Wenn die Dualwatch-Funktion eingeschaltet ist, könnte die Audioausgabe unterbrochen werden, wenn die Frequenz während der Suche umgeschaltet wird oder durch andere Faktoren.
- ① Der FM-Radiomodus kann nur für das A-Band ausgewählt werden.

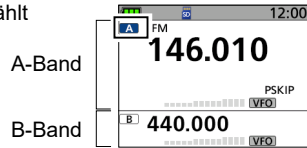

Dualband-Anzeige
(Die Dualwatch-Funktion ist eingeschaltet)

◇ Dualwatch ein- oder ausschalten

Zum Ein- oder Ausschalten der Dualwatch-Funktion Richtungstasten(↕) 1 Sekunde lang gedrückt halten.

- Wenn die Dualwatch-Funktion eingeschaltet ist, zeigt das Display das A-Band in der oberen Hälfte und das B-Band in der unteren Hälfte des Displays.

- ① **A** oder **B** wird am Hauptband angezeigt, wo Sie die Einstellungen ändern können.
- ① Das Subband kann automatisch stumm geschaltet werden.
([MENU] > SET > Sounds > **Sub Band Mute**)
Bei Auswahl werden „Mute“ oder „Mute & Beep“  angezeigt.

- Wenn die Dualwatch-Funktion ausgeschaltet ist, zeigt das Display nur das Hauptband. Drücken Sie zur Auswahl des anderen Bandes die Richtungstasten(↕).



Einzelband-Anzeige
(Die Dualwatch-Funktion ist ausgeschaltet)

◇ Hauptbandauswahl

Drücken Sie zum abwechselnden Einstellen von A- oder B-Band als Hauptband die Richtungstasten(↕).

- **A** oder **B** wird am Hauptband angezeigt, wo Sie die Einstellungen ändern können.
- ① Bandauswahl, Empfangsfrequenz-Einstellung, Empfangsmodus-Auswahl, Speicherkanalauswahl und Speicher-schreiben-Bedienung können nur am Hauptband durchgeführt werden.

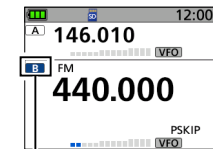

B-Band ist als Hauptband eingestellt.

■ Empfang

◇ Frequenzauswahl-Modus auswählen

VFO-Modus

Drehen Sie zur Einstellung einer Betriebsfrequenz [DIAL].

① Im VFO-Modus wird **VFO** angezeigt.

Speichermodus

Wählen Sie einen Speicherkanal, an dem eine Betriebsfrequenz und andere Parameter gespeichert werden.

① Im Speichermodus werden **MR** und Speicherkanalnummer angezeigt.

FM-Radiomodus

Sie können FM-Radiosendungen anhören.

1. Wählen Sie einen Modus.

① Informationen

- Drücken Sie zur Auswahl des VFO-Modus [V/MHz].
- Drücken Sie im VFO-Modus zur Auswahl des 1-MHz-Einstellschrittes [V/MHz].
- Drücken Sie zur Auswahl des Speichermodus [MR].
- Drücken Sie [QUICK] und wählen Sie dann zum Einschalten des FM-Radio „<<FM Radio Mode>>“.

2. Drehen Sie zur Auswahl einer Betriebsfrequenz [DIAL] Kanal.



VFO-Modus

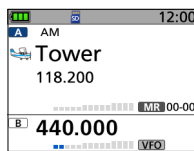

Speichermodus

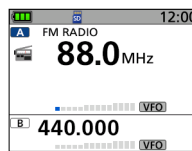

FM-Radiomodus

◇ Empfangsmodus wählen

1. Drücken Sie zur Auswahl des Empfangsmodus [QUICK].

2. Wählen Sie „MODE“.

① Der Empfänger hat 4 Empfangsmodi: FM, FM-N, AM und AM-N.



FM-Modus

3 GRUNDLEGENDE BEDIENUNG

◇ Empfangsband wählen

1. Drücken Sie zur Auswahl des VFO-Modus [V/MHz].
2. Drücken Sie [QUICK].
3. Wählen Sie „Select Band.“
4. Wählen Sie das Empfangsband.
 - Legt das Empfangsband fest und kehrt dann zum Bereitschaftsbildschirm zurück.

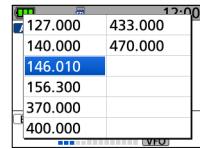
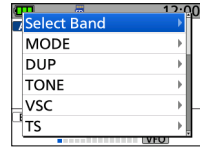

■ Einen Rauschperre-Pegel einstellen

Durch die Rauschperre kann Audio nur beim Empfang von Signalen jenseits des eingestellten Pegels gehört werden. Ein höherer Pegel blockiert schwache Signale und empfängt nur stärkere Signale. Ein geringerer Pegel empfängt schwächere Signale.

- ① In diesem Dokument wird „Rauschperre“ auch als „Rauschunterdrückung“ bezeichnet.

Drehen Sie bei Gedrückthalten von [SQL] zur Auswahl des Pegels der Rauschperre [DIAL].

① Informationen

- Optionen: „OPEN“, „AUTO“ (Standard) und „LEVEL 1“ bis „LEVEL 9“.
- „LEVEL 1“ ist eine lockere Rauschperre (für schwache Signale) und „LEVEL 9“ ist eine straffe Rauschperre (für starke Signale).
- „AUTO“ meint die automatische Anpassung anhand des Rauschimpulszählsystems.
- „OPEN“ steht für die kontinuierlich offene Einstellung.
- Im FM-Radiomodus können Sie bis „LEVEL 3“ anpassen.



Automatische Rauschperre



Maximaler Pegel der Rauschperre

Suche ist eine vielseitige Funktion, mit der automatisch nach Signalen gesucht werden kann. Eine Suche vereinfacht die Lokalisierung von Sendern zum Kontaktieren oder Anhören oder zum Überspringen unerwünschter Kanäle oder Frequenzen.

Im VFO-Modus sucht die VFO-Suche nach einem Signal innerhalb des angegebenen Frequenzbereichs.

Im Speichermodus sucht die Speichersuche nach einem Signal an den vorab registrierten Speicherkanälen.

■ Suche starten oder abbrechen

- ① Stellen Sie vor Beginn der Suche VFO- oder Speichermodus ein.
1. Drücken Sie [SCAN].
 - Öffnet das Fenster Suchtyp auswählen.
 - ① Wenn Sie [SCAN] 1 Sekunde gedrückt halten, startet die zuletzt ausgewählte Suche.
2. Wählen Sie den Suchtyp.
 - Die Suche beginnt.
 - Im VFO-Modus blinken Dezimalpunkt und Symbol des ausgewählten Suchtyps.
 - Im Speichermodus blinken Dezimalpunkt und Speichersymbol.
 - ① Bei Empfang eines Signals zeigt das S-Messgerät die empfangene Signalstärke.
 - ① Drehen Sie [DIAL] zum Ändern der Suchrichtung.
3. Drücken Sie zum Abbrechen der Suche [CLEAR].

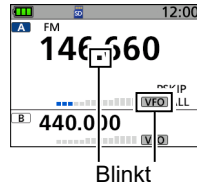
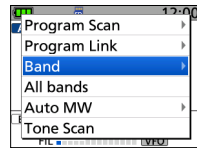

◇ Allgemein

- Frequenzabdeckung:
 - [A-Band], [B-Band] 108,000000 bis 500,000000 MHz
 - [BC-Band (FM-Radio)] 76,000000 bis 108,000000 MHz
- Empfangsmodi: FM/FM-N/WFM*¹/AM/AM-N
- Betriebstemperaturbereich: -20 bis +60 °C
- Frequenzstabilität: ±2,5 ppm oder weniger (-20 bis +60 °C)
- Frequenzauflösung: 5, 6,25, 8,33*², 10, 12,5, 15, 20, 25, 30, 50, 100, 125, 200 kHz
- Anzahl Speicherkanäle: 2.000 (in 100 Gruppen)
 - + 325 (Randsuche: 25 Paare, Auto-Schreiben in Speicher: 200 und Suche überspringen: 100)
- Anforderungen an die Stromversorgung:
 - 5,0 V Gleichspannung (±5 %)
 - (Von [USB] nur zum Aufladen)
 - 3,6 V Gleichspannung (mit dem mitgelieferten Akku)
- Antennenimpedanz: 50 Ω nominal unsymmetrisch
- Abmessungen (ohne hervorstehende Teile): 58 (B) × 116 (H) × 33,8 (T) mm
- Gewicht (Näherungswert): 150 g (ohne Akkupack und Antenne)
260 g (inklusive Akku und Antenne)

*¹ Nur für FM-Radiomodus.*² Nur für VHF-AIR-Band (108,000 MHz bis 136,991 MHz).

① Alle angegebenen technischen Daten sind typische Werte und können ohne Hinweis oder Verpflichtung geändert werden.

◇ Empfänger

- Empfangssystem: Doppelte Überlagerung
- Zwischenfrequenzen:
 - [A-Band] erstes 58,050 MHz, zweites 0,450 MHz
 - [B-Band] erstes 57,150 MHz, zweites 0,450 MHz

- Empfindlichkeit für alle Versionen:

Modus	Frequenzbereich (MHz)	Empfindlichkeit (dBμ)	Empfindlichkeit der Rauschsperr (dBμ)
AM (10 dB S/R) (1 kHz/30%)	108,000 bis 142,000	0 oder weniger	0 oder weniger
	222,000 bis 249,995	0 oder weniger	0 oder weniger
	250,000 bis 299,995	5 oder weniger	5 oder weniger
	300,000 bis 400,000	3 oder weniger	3 oder weniger
FM (12 dB SINAD) (1 kHz/±3,5 kHz Abw.)	108,000 bis 249,995	-8 oder weniger	-8 oder weniger
	250,000 bis 299,995	-3 oder weniger	-3 oder weniger
	300,000 bis 500,000	-5 oder weniger	-5 oder weniger
FM-Radio (12 dB SINAD) (1 kHz/±52,5 kHz Abw.)	76,000 bis 108,000	0 oder weniger	5 oder weniger

- Empfindlichkeit:
 - AM/FM 50 dB oder mehr
 - WFM 35 dB oder mehr
- Audioausgangsleistung (3,6 V):
 - Externer Lautsprecher 0,12 W oder mehr (8 Ω Last, bei 10 % Verzerrung)
 - Interner Lautsprecher 0,4 W oder mehr (8 Ω Last, bei 10 % Verzerrung)
- Leistungsaufnahme (3,6 V, FM, Einzelband-Anzeige, Aufnahmefunktion AUS, Hintergrundbeleuchtung AUS):
 - Empfang 380 mA typisch
 - Bereitschaft 150 mA typisch
 - Energiesparen 80 mA typisch

◇ Bluetooth

- Version: Bluetooth-Version 5,2
- Übertragungsausgang: Klasse 1
- Profil: HFP-Version 1,8
- Die maximale Anzahl gekoppelter Bluetooth-Geräte: 1 Gerät

Grazie per aver scelto questo prodotto Icom. Questo prodotto è stato progettato e costruito grazie alla tecnologia e l'artigianato all'avanguardia di Icom. Con la dovuta cura, questo prodotto garantirà anni di funzionamento senza problemi.

■ Importante

LEGGERE TUTTE LE ISTRUZIONI con attenzione e completamente prima di utilizzare il ricevitore.

CONSERVARE QUESTO MANUALE DI ISTRUZIONI — Questo manuale di istruzioni contiene le istruzioni operative di base per il ricevitore IC-R15.

Per le istruzioni operative avanzate, consultare il Manuale avanzato per i dettagli.

Il Manuale avanzato può essere scaricato dal seguente indirizzo internet:

<https://www.icomjapan.com/support/>

■ Funzionalità

- La funzione Dual Watch consente di ricevere e registrare contemporaneamente due bande o modalità diverse.
- Un connettore USB per la trasmissione dei dati o la ricarica della batteria
- Uno slot per schede microSD che può accettare diverse schede per eseguire il backup di impostazioni, memorie varie e così via.
- Funzione Bluetooth® in grado di connettersi a un dispositivo Bluetooth®
- Soddisfa i requisiti IPX7 per la protezione impermeabile
(Quando sono collegati la batteria, l'antenna, il coperchio del jack [🔌], il coperchio [USB] e il coperchio dello slot [microSD])

■ Definizioni esplicite

TERMINE	DEFINIZIONE
⚠ PERICOLO!	Potrebbero verificarsi decesso, lesioni gravi o esplosioni.
⚠ ATTENZIONE!	Potrebbero verificarsi infortuni, incendi o scosse elettriche.
AVVISO	Potrebbero verificarsi danni all'attrezzatura.
NOTA	Consigliato per un uso ottimale. Nessun rischio di lesioni personali, incendi o scosse elettriche.

Icom non è responsabile per la distruzione, il danneggiamento o il funzionamento di qualsiasi apparecchiatura Icom o non Icom, se il malfunzionamento è dovuto a:

- Forza maggiore, inclusi, a titolo esemplificativo, incendi, terremoti, tempeste, inondazioni, fulmini, altri disastri naturali, disordini, rivolte, guerre o contaminazione radioattiva.
- L'uso di ricevitori Icom con qualsiasi apparecchiatura non prodotta o approvata da Icom.

Informazioni sulle linee di saldatura

Le superfici di questo prodotto potrebbero presentare strisce chiamate "linee di saldatura", che si verificano durante il processo di stampaggio e non sono incrinature o difetti.

■ Precauzioni

⚠ **PERICOLO!** Non utilizzare **MAI** il ricevitore vicino a detonatori elettrici non schermati o in un'atmosfera esplosiva. In tal caso potrebbe verificarsi un'esplosione con conseguente decesso.

⚠ **ATTENZIONE!** Non utilizzare o caricare **MAI** i pacchi batteria Icom con ricevitori o caricabatterie non Icom. Solo i pacchi batteria Icom sono testati e approvati per l'uso con ricevitori Icom o caricati con caricabatterie Icom. L'utilizzo di batterie o caricabatterie di terze parti o contraffatti può provocare fumo, incendi o lo scoppio della batteria.

⚠ **ATTENZIONE!** Non utilizzare **MAI** l'apparecchiatura con auricolari o altri accessori audio a livelli di volume elevati. Il funzionamento continuo ad alto volume potrebbe causare un ronzio nelle orecchie. Se si avvertono ronzii nelle orecchie, ridurre il livello del volume o interrompere l'uso.

AVVISO: NON utilizzare il ricevitore durante la guida di un veicolo. Una guida sicura richiede la massima attenzione onde evitare un incidente.

AVVISO: NON cortocircuitare i terminali del pacco batteria. Potrebbe verificarsi un cortocircuito se i terminali entrano in contatto con oggetti metallici come ad esempio una chiave, quindi prestare attenzione quando si ripongono i pacchi batteria (o il ricevitore) nelle borse, ecc. Trasportarli in modo che non possano verificarsi cortocircuiti con oggetti metallici. Un cortocircuito potrebbe danneggiare non solo la batteria, ma anche il ricevitore.

AVVISO: NON collegare il ricevitore direttamente a una fonte di alimentazione superiore alla tensione CC specificata né utilizzare la polarità inversa. In caso contrario il ricevitore potrebbe danneggiarsi.

AVVISO: NON utilizzare solventi aggressivi come benzina o alcool durante la pulizia. Ciò potrebbe danneggiare le superfici dell'apparecchiatura. Se la superficie si impolvera o sporca, pulirla con un panno morbido e asciutto.

AVVISO: NON utilizzare il ricevitore a meno che l'antenna, il pacco batteria e i coperchi non siano fissati saldamente al ricevitore e l'antenna e il pacco batteria non siano asciutti prima del collegamento. L'esposizione della parte interna alla polvere o all'acqua può danneggiare il ricevitore. Dopo l'esposizione all'acqua, pulire accuratamente i contatti della batteria con acqua e asciugarli completamente per rimuovere eventuali residui di acqua o sale.

AVVISO: NON posizionare o lasciare il ricevitore alla luce diretta del sole o in aree con temperature inferiori a -20°C o superiori a $+60^{\circ}\text{C}$.

AVVISO: NON modificare le impostazioni interne dell'apparecchiatura. In tal caso, l'operazione potrebbe ridurre le prestazioni dell'apparecchiatura e/o causare danni estesi e costosi all'apparecchiatura. La garanzia dell'apparecchiatura non copre eventuali problemi causati da regolazioni interne non autorizzate.

Non collocarla **MAI** in un luogo non sicuro onde evitare l'uso involontario da parte di persone non autorizzate.

PRESTARE ATTENZIONE! Il ricevitore soddisfa i requisiti IPX7* per la protezione impermeabile. Tuttavia, se il ricevitore cade o se la guarnizione impermeabile si rompe o danneggia, la protezione dai liquidi non può essere garantita.

* Solo quando sono montati il BP-287, l'antenna, il coperchio del jack [Ⓜ], il coperchio [USB] e lo slot [microSD].

Anche quando il ricevitore è spento, nei circuiti circola ancora una leggera corrente. Rimuovere il pacco batteria o le batterie dal ricevitore quando non viene utilizzato per un lungo periodo. In caso contrario, la batteria o le batterie installate si esauriranno e dovranno essere ricaricate o sostituite.

Il display LCD potrebbe presentare imperfezioni estetiche che appaiono come piccoli punti scuri o chiari. Non si tratta di un malfunzionamento o di un difetto, ma di una caratteristica normale dei display LCD.

■ Precauzioni per la batteria

L'uso improprio delle batterie agli ioni di litio può comportare i seguenti rischi: fumo, fiamme o rottura della batteria. L'uso improprio può anche causare danni alla batteria o un degrado delle prestazioni della batteria.

⚠ **PERICOLO!** Non dare **MAI** alle fiamme i pacchi batteria usati. Il gas interno della batteria potrebbe provocare un'esplosione.

⚠ **PERICOLO!** **MAI** colpire o urtare in alcun modo la batteria. Non utilizzare la batteria se ha subito un forte impatto o è caduta oppure se è stata sottoposta a forte pressione. I danni alla batteria potrebbero non essere visibili all'esterno dell'involucro. Anche se la superficie della batteria non presenta crepe o altri danni, le celle all'interno della batteria potrebbero rompersi o prendere fuoco.

⚠ **PERICOLO!** Non lasciare **MAI** il pacco batteria in luoghi con temperature superiori a 60°C. L'accumulo di temperature elevate nelle celle della batteria, ad esempio vicino a fuochi o stufe, all'interno di un veicolo riscaldato dal sole o in caso di esposizione alla luce solare diretta per lunghi periodi di tempo, potrebbe causare la rottura o l'incendio delle celle della batteria. Temperature eccessive possono anche ridurre le prestazioni del pacco batteria o ridurre la durata della cella della batteria.

⚠ **PERICOLO!** Non posizionare **MAI** i pacchi batteria vicino al fuoco. Il fuoco o il calore potrebbero causarne la rottura o l'esplosione. Smaltire i pacchi batteria usati in conformità con le normative locali.

⚠ **PERICOLO!** Non saldare **MAI** i terminali della batteria, né modificare **MAI** il pacco batteria. Ciò potrebbe generare calore facendo scoppiare, emettere fumo o prendere fuoco la batteria.

⚠ **PERICOLO!** Non lasciare **MAI** che il liquido contenuto nella batteria entri negli occhi. Ciò può causare cecità. Sciacquare gli occhi con acqua pulita, senza strofinarli, e rivolgersi immediatamente a un medico.

⚠ **ATTENZIONE!** Non utilizzare **MAI** pacchi batteria deteriorati. Potrebbero provocare un incendio.

⚠ **ATTENZIONE!** Non lasciare **MAI** che il fluido contenuto all'interno delle celle della batteria entri in contatto con il corpo. In tal caso, sciacquare immediatamente con acqua pulita.

⚠ **ATTENZIONE!** Non mettere **MAI** la batteria in un forno a microonde, in un contenitore ad alta pressione o in un fornello a induzione. In tal caso potrebbero verificarsi incendi, surriscaldamento o la rottura delle celle della batteria.

AVVISO: NON esporre la batteria a pioggia, neve, acqua salata o altri liquidi. Non caricare o utilizzare un pacco batteria bagnato. Se si bagna, assicurarsi di asciugarlo con un panno asciutto prima dell'uso.

AVVISO: NON continuare a utilizzare la batteria se emette un odore anomalo, si surriscalda o è scolorita o deformata. Se si verifica una di queste situazioni, contattare il rivenditore o il distributore Icom.

AVVISO: NON utilizzare la batteria al di fuori dell'intervallo di temperatura specificato: -20°C ~ +60°C. L'utilizzo della batteria al di fuori di questo intervallo ne ridurrà le prestazioni e la durata della cella.

AVVISO: NON lasciare il pacco batteria completamente carico, completamente scarico o in un ambiente con temperatura eccessiva (superiore a 50°C) per un lungo periodo di tempo. In caso contrario, la durata della batteria potrebbe ridursi. Se il pacco batteria non viene utilizzato per un lungo periodo, dopo essere stato scaricato deve essere rimosso dal ricevitore. È possibile utilizzare il pacco batteria fino a quando la capacità rimanente è circa la metà, quindi riportarlo al sicuro in un luogo fresco e asciutto entro il seguente intervallo di temperature:

-20°C ~ +50°C (entro un mese).

-20°C ~ +40°C (entro tre mesi).

-20°C ~ +20°C (entro un anno).

ASSICURARSI di sostituire la batteria con una nuova circa cinque anni dopo la produzione, anche se mantiene ancora la carica. Il materiale all'interno delle celle della batteria si indebolisce dopo un certo periodo di tempo, anche con un utilizzo minimo. Il numero stimato di volte in cui è possibile caricare il pacco batteria è compreso tra 300 e 500.

Anche quando il pacco batteria sembra essere completamente carico, il tempo di funzionamento del ricevitore potrebbe ridursi quando:

- Sono trascorsi circa 5 anni da quando è stata prodotta la batteria.
- Il pacco batteria è stato caricato ripetutamente.

Le celle della batteria potrebbero deteriorarsi e gonfiarsi a causa delle loro caratteristiche se utilizzate in un ambiente e in condizioni quali: caricate frequentemente, ricaricate immediatamente dopo la carica completa, utilizzate o conservate in un luogo caldo o caricate con modalità diverse da quanto indicato dalle istruzioni. Se il pacco batteria si gonfia, ha raggiunto il termine della sua vita utile a causa del deterioramento. Sostituirlo con uno nuovo.

■ Precauzioni per la ricarica

⚠ **PERICOLO!** Non caricare **MAI** la batteria in luoghi con temperature estremamente elevate, come vicino a fuochi o stufe, all'interno di un veicolo riscaldato dal sole o in esposizione alla luce diretta del sole. In tali ambienti, il circuito di sicurezza/protezione nel pacco batteria si attiverà e interromperà la ricarica.

⚠ **ATTENZIONE!** Non caricare **MAI** il ricevitore durante un temporale. Ciò potrebbe provocare scosse elettriche, incendi o danni al ricevitore. Scollegare sempre l'alimentatore prima di un temporale.

⚠ **ATTENZIONE!** Non caricare o lasciare **MAI** la batteria nel caricabatteria oltre il tempo specificato per la ricarica. Se il pacco batteria non si carica completamente entro il tempo specificato, interrompere la ricarica e rimuoverlo dal caricabatteria. Continuare a caricare il pacco oltre il limite di tempo specificato potrebbe causare incendi, un surriscaldamento o la rottura della batteria.

⚠ **ATTENZIONE!** Osservare occasionalmente le condizioni del pacco batteria durante la ricarica. Se si notano anomalie, interrompere l'utilizzo del pacco batteria.

AVVISO: NON inserire il ricevitore (batteria collegata al ricevitore) nel caricabatterie se è bagnato o sporco. Potrebbe corrodere i terminali del caricabatteria o danneggiare il caricabatteria. Il caricabatterie non è impermeabile.

AVVISO: NON caricare la batteria al di fuori dell'intervallo di temperatura specificato: 15°C ~ 40°C. Icom consiglia di caricare il pacco a 25°C. Il pacco batteria potrebbe surriscaldarsi o rompersi se caricato al di fuori dell'intervallo di temperatura specificato. Inoltre, le prestazioni o la durata della batteria potrebbero ridursi.

■ Smaltimento



Il simbolo del cassonetto barrato riportato sul prodotto, sulle pubblicazioni o sull'imballaggio ricorda che nell'Unione Europea tutti i prodotti elettrici ed

elettronici, le batterie e gli accumulatori (batterie ricaricabili) devono essere portati in punti raccolta stabiliti alla fine della durata in servizio. Non smaltire questi prodotti come rifiuti urbani indifferenziati. Smaltirli in base alle leggi vigenti nella propria area.

■ Informazioni su CE e sulla DDC



Il fabbricante, Icom Inc., dichiara che le versioni dell'IC-R15 che hanno il

simbolo "CE" sul prodotto sono conformi ai requisiti essenziali della Direttiva sulle apparecchiature radio, 2014/53/UE e alla limitazione dell'uso di determinate sostanze pericolose nella Direttiva sulle apparecchiature elettriche ed elettroniche, 2011/65/UE.

Il testo completo della Dichiarazione di conformità UE è disponibile al seguente indirizzo Internet:

<https://www.icomjapan.com/support/>

Codice delle Comunicazioni Elettroniche (Decreto Legislativo 259/2003) Art. 134 (Attività di radioamatore), comma 4: "E' libera l'attività di solo ascolto sulla gamma di frequenze attribuita al servizio di radioamatore".

- Codice delle Comunicazioni Elettroniche (Decreto Legislativo 259/2003) Allegato 26, Art. 9 (Ascolto).

comma 1: I soggetti di cui all'articolo 134, comma 4 del Codice, che intendono ottenere un attestato dell'attività di ascolto, possono richiedere, con domanda in bollo conforme al modello di cui al sub allegato F al presente allegato, l'iscrizione in apposito elenco e l'assegnazione di una sigla distintiva, da apporre su copia della domanda stessa o su documento separato conforme al modello di cui al sub allegato G al presente allegato.

comma 2: La sigla distintiva relativa all'attività radioamatoriale di solo ascolto-SWL (Short Wave Listener) è formata da: "lettera I (Italia), numero di protocollo, sigla della provincia di appartenenza".

- Codice delle Comunicazioni Elettroniche (Decreto Legislativo 259/2003) Allegato 26, Art. 12, comma 8: "E' vietato ai radioamatori intercettare comunicazioni che essi non hanno titolo a ricevere; è comunque vietato far conoscere a terzi il contenuto e l'esistenza dei messaggi intercettati e involontariamente captati".

Per l'utilizzo di questi apparati è previsto l'invio di una dichiarazione di utilizzo al locale ispettorato territoriale del Ministero dello Sviluppo Economico ed un canone annuale indipendente dal numero degli apparati in possesso.

■ Raccomandazioni

PULIRE ATTENTAMENTE IL RICEVITORE IN UNA CIOTOLA DI ACQUA DOLCE dopo l'esposizione all'acqua salata e asciugarlo prima dell'uso. In caso contrario, i tasti e gli interruttori del ricevitore potrebbero diventare inutilizzabili, a causa della cristallizzazione del sale, e/o i terminali di ricarica della batteria potrebbero corrodersi.

NOTA: Se la protezione impermeabile del ricevitore sembra difettosa, pulirla accuratamente con un panno morbido e umido (acqua dolce), quindi asciugarla prima dell'uso.

Il ricevitore potrebbe perdere la sua protezione impermeabile se la custodia, il cappuccio del jack o il coperchio del connettore si incrinano o rompono, oppure se il ricevitore cade. Rivolgersi al distributore Icom o al rivenditore per un consiglio.

■ Marchi di fabbrica

Icom, Icom Inc. e il logo Icom sono marchi registrati di Icom Incorporated (Giappone) in Giappone, Stati Uniti, Regno Unito, Germania, Francia, Spagna, Russia, Australia, Nuova Zelanda e/o altri Paesi. Il marchio e logo Bluetooth sono marchi registrati di proprietà di Bluetooth SIG, Inc. e l'uso di tali marchi da parte di Icom Inc. avviene su licenza. Altri marchi e nomi commerciali sono quelli dei rispettivi proprietari.

Adobe, Acrobat e Reader sono marchi registrati o marchi commerciali di Adobe Systems Incorporated negli Stati Uniti e/o in altri Paesi.

Tutti gli altri prodotti o marchi sono marchi registrati o marchi dei rispettivi titolari.

Questo prodotto include il software open source "mbed TLS" e possiede una licenza open source valida per questo software. Fare riferimento alla pagina "About the Licenses" in inglese alla fine del manuale per informazioni sul software open source utilizzato in questo prodotto.

■ Teoria del funzionamento

La radiazione elettromagnetica, che ha frequenze di 20.000 Hz (20 kHz*) e superiori, si chiama energia a radiofrequenza (RF) perché è utile nelle trasmissioni radio. Il ricevitore IC-R15 riceve energia RF da 76,000 MHz* a 500,000 MHz per la versione europea, o da 88,000 MHz* a 500,000 MHz per la versione USA e la converte in energia di frequenza audio (AF) che a sua volta attiva un altoparlante per creare il suono onde. L'energia AF è compresa tra 20 e 20.000 Hz. * kHz è l'abbreviazione di kilohertz o 1.000 hertz, MHz è l'abbreviazione di megahertz o 1.000.000 di hertz, dove hertz è un'unità di frequenza.

■ Note sul funzionamento

Il ricevitore IC-R15 potrebbe ricevere la propria frequenza oscillata, con conseguente assenza di ricezione o solo ricezione di rumore su alcune frequenze. Il ricevitore IC-R15 potrebbe ricevere interferenze da segnali estremamente forti su frequenze diverse o quando si utilizza un'antenna esterna ad alto guadagno.

■ Accessori in dotazione

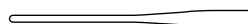

Antenna



Cinghia da polso

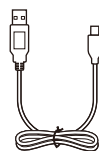

Cavo USB
(Tipo A/Tipo C)



Pacco
batteria

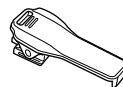

Clip per
cintura

NOTA: Alcuni accessori non sono in dotazione, oppure presentano forma diversa, in base alla versione del ricevitore.

■ Note importanti

◇ Segnali spuri

Potrebbero sentirsi dei rumori causati da segnali spuri generati nel circuito del ricevitore, tuttavia questi non indicano un malfunzionamento del ricevitore.

◇ Segnali di rumore durante la ricarica

Potrebbero sentirsi dei rumori causati dai segnali generati nel circuito di carica. Prima della carica, **ASSICURARSI** di spegnere il ricevitore.

◇ Scansione durante il funzionamento Dual Watch

La funzione Dual Watch monitora in simultanea 2 frequenze.

Ad esempio, se si riceve in modalità AM su una banda e si effettua la scansione sull'altra banda, è possibile che si senta del rumore dovuto alle fluttuazioni di tensione quando si cambia frequenza perché i 2 circuiti di ricezione condividono l'antenna sul ricevitore IC-R15. Tuttavia, non indica un guasto del ricevitore.

◇ Impostazione dell'ora

Il ricevitore IC-R15 non ha la funzione per impostare automaticamente l'ora. Si consiglia di impostare l'ora dalla modalità IMPOSTAZIONE prima dell'utilizzo.

([MENU] > SET > Time Set > **Date/Time**)

① Il SOFTWARE DI PROGRAMMAZIONE CS-R15 (acquistabile separatamente) è in grado di impostare automaticamente l'ora.

■ Informazioni sui manuali del ricevitore IC-R15

È possibile utilizzare i seguenti manuali per comprendere e utilizzare questo ricevitore.

(A Luglio 2024)

SUGGERIMENTO:

È possibile scaricare ciascun manuale e guida dal sito Web Icom:

<https://www.icomjapan.com/support/>
Inserire "IC-R15" nella casella di ricerca sul sito.

Per leggere i manuali o la Guida è necessario Adobe® Acrobat® Reader®. Se non è installato, scaricare e installare Adobe® Acrobat® Reader® dal sito Web di Adobe Systems Incorporated.

Manuale di base (questo manuale)

Contiene le istruzioni per le operazioni di base, precauzioni e specifiche.

Manuale di base (in inglese, in dotazione con il ricevitore)

Contiene le istruzioni per le operazioni di base, precauzioni e specifiche in inglese.

Manuale avanzato (in inglese, in PDF)

Istruzioni per le operazioni avanzate, come indicato di seguito.

- Uso della batteria
- Uso della scheda microSD
- Uso della memoria
- Uso della Radio FM
- Uso della scansione
- Registrazione dell'audio ricevuto
- Impostazione delle modalità
- Altre funzioni
- Aggiornamento del firmware
- Opzioni

Guida di riferimento CI-V (in inglese, in PDF)

Descrive i comandi di controllo utilizzati nel funzionamento del controllo remoto (comunicazione seriale tramite CI-V).

■ Indice

■ Importante.....	23
■ Funzionalità.....	23
■ Definizioni esplicite.....	23
■ Precauzioni.....	24
■ Precauzioni per la batteria.....	25
■ Precauzioni per la ricarica.....	26
■ Smaltimento.....	27
■ Informazioni su CE e sulla DDC.....	27
■ Raccomandazioni.....	28
■ Marchi di fabbrica.....	28
■ Teoria del funzionamento.....	28
■ Note sul funzionamento.....	28
■ Accessori in dotazione.....	28
■ Note importanti.....	29
◇ Segnali spuri.....	29
◇ Segnali di rumore durante la ricarica.....	29
◇ Scansione durante il funzionamento Dual Watch.....	29
◇ Impostazione dell'ora.....	29
■ Informazioni sui manuali del ricevitore IC-R15.....	29
1 DESCRIZIONE DEL PANNELLO.....	31
■ Pannelli anteriore, superiore e laterali.....	31
■ Display delle funzioni.....	33
2 PREPARAZIONE.....	35
■ Caricamento del pacco batteria.....	35
◇ Capacità del pacco batteria.....	35
■ Accensione del ricevitore.....	35
3 OPERAZIONI DI BASE.....	36
■ Regolazione del livello dell'audio.....	36
■ Schermata MENU.....	36
◇ Funzionamento della schermata MENU.....	36
◇ Selezione di una voce del menu.....	37
■ Finestra menu rapido.....	38
■ Funzionamento Dual Watch.....	39
◇ Accensione e spegnimento della funzione Dual Watch.....	39
◇ Selezione della banda PRINCIPALE.....	39
■ Ricezione.....	40
◇ Selezione della modalità di selezione della frequenza.....	40
◇ Selezione della modalità di ricezione.....	40
◇ Selezione della banda di ricezione.....	41
■ Impostazione del livello di squelch.....	41
4 SCANSIONE.....	42
■ Avvio o annullamento della scansione.....	42
5 SPECIFICHE.....	43
◇ Generali.....	43
◇ Ricevitore.....	44
◇ Bluetooth.....	44
ELEMENTI DELLA SCHERMATA MENU.....	45

■ Pannelli anteriore, superiore e laterali

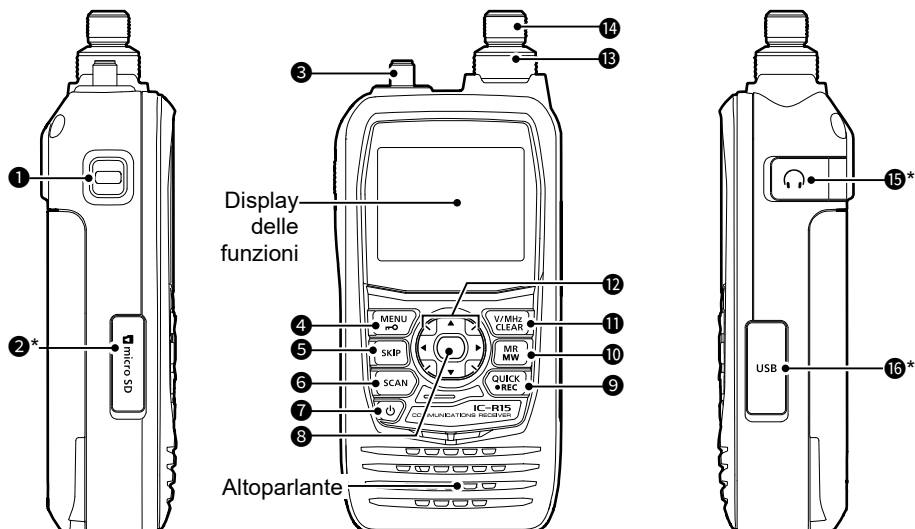

*Chiudere saldamente i coperchi quando non in uso.

1 TASTO SQUELCH [SQL]

- Tenendo premuto, ruotare [DIAL] per selezionare il livello di squelch.
- Premere o tenere premuto per attivare o disattivare la funzione Monitor.

2 SLOT per scheda Micro SD [microSD]

Inserire una scheda Micro SD (fornita dall'utente).

3 CONNETTORE ANTENNA

Collegare l'antenna in dotazione.

4 MENU • TASTO DI BLOCCO [MENU]/[M-O]

- Premere per aprire la schermata MENU.
- Tenere premuto per 1 secondo per attivare o disattivare la funzione di blocco.

5 TASTO SALTA [SKIP]

- Mentre la scansione VFO è in pausa, premere per inserire al gruppo di salto dei canali o alle frequenze da saltare temporaneamente.
- In modalità Memoria, premere per inserire un canale da saltare (SKIP o PSKIP).
- Mentre la scansione di memoria è in pausa, premere per inserire un canale da saltare (SKIP o PSKIP) o le frequenze da saltare temporaneamente.

6 TASTO SCANSIONE [SCAN]

- Premere per aprire la finestra Scan Type Select (Selezione tipo scansione).
- Tenere premuto 1 secondo per avviare l'ultima scansione selezionata.

7 TASTO DI ALIMENTAZIONE [⏻]

- Tenere premuto per 1 secondo per accendere o spegnere il ricevitore.
- Quando si imposta su "ON" il "Screen Capture [PWR] Key", premere per acquisire la schermata del ricevitore su scheda Micro SD.
([MENU] > SET > Function > **Screen Capture [PWR] Key**)

8 TASTO ENTER [ENT]

Premere per impostare la voce o l'opzione selezionata.

9 TASTO MENU RAPIDO • REGISTRAZIONE [QUICK]/[•REC]

- Premere per aprire la finestra Quick Menu (Menu rapido).
- Tenere premuto 1 secondo per avviare o interrompere la registrazione vocale.

10 TASTO MEMORY • SELECT MEMORY WRITE [MR]/[MW] (Tasto memoria/ Seleziona scrittura memoria)

- Premere per selezionare la modalità Memoria.
- Tenere premuto 1 secondo per aprire la finestra Memory Write (Scrittura memoria).

11 TASTO VFO/MHz • CLEAR [V/MHz]/[CLEAR]

- Premere per accedere alla modalità VFO.
- In modalità VFO, premere per selezionare incrementi di sintonia da 1 MHz.
- Nella schermata MENU, premere per selezionare un menu del livello superiore.
- Premere per eliminare un carattere inserito.

12 TASTI CROCE DIREZIONALE (SU)/(GIÙ)/(SINISTRA)/(DESTRA).

Croce direzionale(↑)/Croce direzionale(↓)

- Premere per cambiare la banda PRINCIPALE.
- Nella schermata MENU o nella finestra Menu rapido, premere per cambiare l'opzione o la selezione del valore in alto.
- Tenere premuto per 1 secondo per attivare o disattivare la funzione Dual Watch.

Croce direzionale(←)/Croce direzionale(→)

- Premere per selezionare la banda di ricezione o il gruppo di memoria.
- Nella schermata MENU, premere per selezionare una voce del menu.

13 CONTROLLO VOLUME [VOL]

Ruotare per regolare il livello dell'audio.

14 GHIERA DI CONTROLLO [DIAL]

- Ruotare per impostare una frequenza operativa.
- In modalità memoria, ruotare per selezionare un canale in memoria.
- Ruotare per selezionare una voce o un valore da impostare.
- In modalità di inserimento caratteri, ruotare per inserire i caratteri.

15 CONNETTORE ALTOPARLANTE [🔊]

Collegare un auricolare opzionale.

Spinotto altoparlante: 3,5 mm

- ① Verificare che il ricevitore sia spento prima di collegare o scollegare un apparecchio opzionale.

16 PORTA USB (Tipo C) [USB]

Si collega a una fonte di alimentazione esterna, un computer o altri dispositivi USB.

- ① Non compatibile con USB Power Delivery.

1 DESCRIZIONE DEL PANNELLO

■ Display delle funzioni

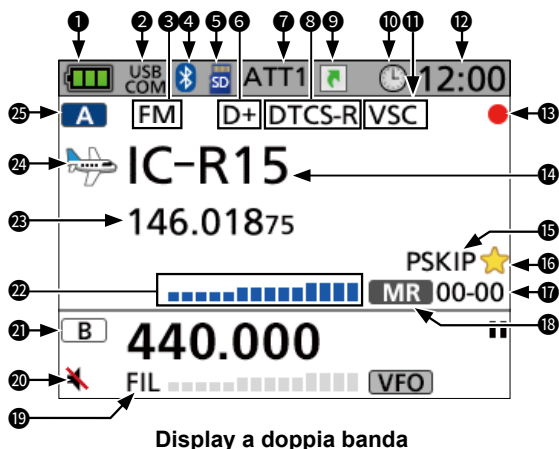

Visualizzazione a banda singola

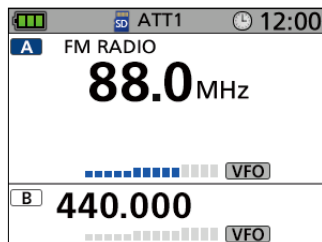

Modalità radio FM sulla banda A

1 ICONA BATTERIA

Consente di visualizzare la capacità attuale del pacco batteria collegato.

① Viene visualizzato " " quando è collegata la custodia della batteria opzionale.

2 INDICATORE DI COLLEGAMENTO USB

Viene visualizzato quando un dispositivo USB è collegato tramite un cavo USB e "USB Connect" (Collegamento USB) è impostato su "Serialport" (Porta seriale).

([MENU] > SET > Function > **USB Connect**)

3 ICONE DELLA MODALITÀ DI RICEZIONE

Consente di visualizzare la modalità di ricezione selezionata.

4 ICONA Bluetooth®

Viene visualizzato quando si connette un dispositivo Bluetooth.

5 ICONA microSD

- Viene visualizzato quando si inserisce una scheda microSD.
- Lampeggia quando accede alla scheda microSD.

6 ICONE DUPLEX

- D+: Viene visualizzata durante il funzionamento duplex positivo.
- D-: Viene visualizzata durante il funzionamento duplex negativo.

7 ICONA ATTENUATORE

Visualizzata quando l'attenuatore è attivo.

8 ICONE DEI TONI

Vengono visualizzate quando la funzione tono è attiva.

9 ICONE DELLA MODALITÀ SEMPLICE

Sono visualizzate quando è in funzione la modalità Semplice.



10 ICONA DI SPEGNIMENTO AUTOMATICO

Viene visualizzata quando la funzione di spegnimento automatico è attiva.

11 ICONE ATTENUATORE RADIO VSC/FM

- VSC: Sono visualizzate quando la funzione di Controllo squelch vocale è attiva.
- ATT: Viene visualizzato quando l'attenuatore è attivo nella modalità Radio FM.

12 VISUALIZZAZIONE OROLOGIO**13 ICONE DI REGISTRAZIONE**

- : Sono visualizzate durante la registrazione.
- : Sono visualizzate mentre la registrazione è in pausa.

14 VISUALIZZAZIONE NOME DELLA MEMORIA

Visualizza il nome in memoria, se inserito.

15 ICONE DI SALTO

- SKIP: Viene visualizzato quando si seleziona Salta memoria.
- PSKIP: Viene visualizzato quando si seleziona Salta programma.

16 FAVORITE CHANNEL (CANALE PREFERITO)



Viene visualizzato quando si seleziona il canale preferito.

17 NUMERO DI CANALE IN MEMORIA

Consente di visualizzare il gruppo di memoria selezionato e il numero di canale in memoria.

18 ICONA DELLA MODALITÀ

Viene visualizzata la modalità di selezione della frequenza.

- : Modalità VFO
- : Modalità memoria



19 ICONA FILTRO AF

Viene visualizzata quando la funzione Filtro AF è attiva.

20 SILENZIA BANDA SECONDARIA

Viene visualizzato quando "Sub Band Mute" (Silenzia banda secondaria) è impostato su "Mute" (Silenzia) o "Mute & Beep" (Silenzia e segnale acustico).
([MENU] > SET > Sounds > **Sub Band Mute**)

21 ICONA BANDA B

- : Viene visualizzato quando la banda B è la banda PRINCIPALE.
- : Viene visualizzato quando la banda B è la banda SECONDARIA.

22 S METER

Consente di visualizzare l'intensità del segnale relativa del segnale in ricezione.



23 LETTURA DELLA FREQUENZA

Consente di visualizzare la frequenza operativa.

24 ICONA DI CATEGORIA

Viene visualizzata l'icona di categoria selezionata.

25 ICONA BANDA A

- : Viene visualizzato quando la banda A è la banda PRINCIPALE.
- : Viene visualizzato quando la banda A è la banda SECONDARIA.

■ Caricamento del pacco batteria

Tempo di ricarica: circa 4 ore con ingresso 5 V/1 A

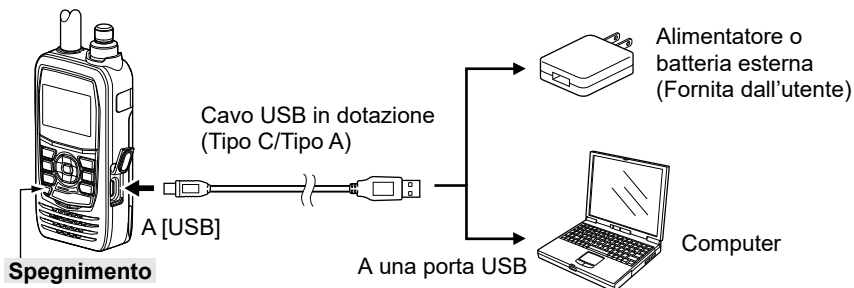





① Consultare il Manuale avanzato per le batterie e gli alimentatori opzionali.



NOTA:

- USB Power Delivery (USB PD) non supportato.
- Prima di utilizzare il ricevitore per la prima volta, il pacco batteria deve essere completamente caricato per un funzionamento e una durata ottimali.
- Durante la carica, **ASSICURARSI** di spegnere il ricevitore. In caso contrario, il pacco batteria collegato non può essere caricato.
- Durante la carica, l'icona di carica  e viene visualizzato "Charging..." (In carica).
- Quando il pacco batteria è completamente carico, l'icona e il messaggio "Charging" scompare.
- Potrebbe non essere possibile effettuare la ricarica:
 - In base al cavo USB o all'alimentatore.
 - Durante l'uso di un hub USB o collegandosi a una porta USB a bassa tensione.
- Il tempo di ricarica può variare in base alla porta USB.

◇ Capacità del pacco batteria

ICONA	STATO BATTERIA
	La batteria dispone di capacità sufficiente.
	La batteria si è scaricata di poco.
 (verde)	La batteria si sta per scaricare.
 (rosso)	La batteria è quasi completamente scarica. ① Caricare immediatamente il pacco batteria. In caso contrario, l'icona inizierà presto a lampeggiare, verrà visualizzato "LOW BATTERY" (Batteria scarica) e il ricevitore si spegnerà automaticamente.

■ Accensione del ricevitore

- Tenere premuto  per 1 secondo per accendere il ricevitore.
 - Una volta visualizzato il messaggio di avvio e la capacità residua della batteria, viene visualizzata la frequenza di ricezione.
- Tenere di nuovo premuto  per 1 secondo per spegnere il ricevitore.

■ Regolazione del livello dell'audio

- Ruotare [VOL] per regolare il livello dell'audio.
- ① Durante la regolazione viene visualizzato il livello dell'audio.

■ Schermata MENU

È possibile aprire la schermata MENU premendo [MENU].
 È possibile utilizzare la schermata MENU per impostare valori modificati di rado o impostazioni delle funzioni.
 Consultare l'appendice per l'elenco delle voci del MENU.
 Per i dettagli su ciascuna voce, consultare il Manuale avanzato.

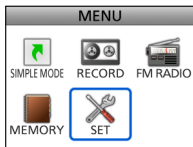

SUGGERIMENTO: la schermata MENU presenta una struttura ad albero. È possibile accedere al livello successivo della struttura ad albero o tornare indietro di un livello in base alla voce selezionata.

◇ Funzionamento della schermata MENU

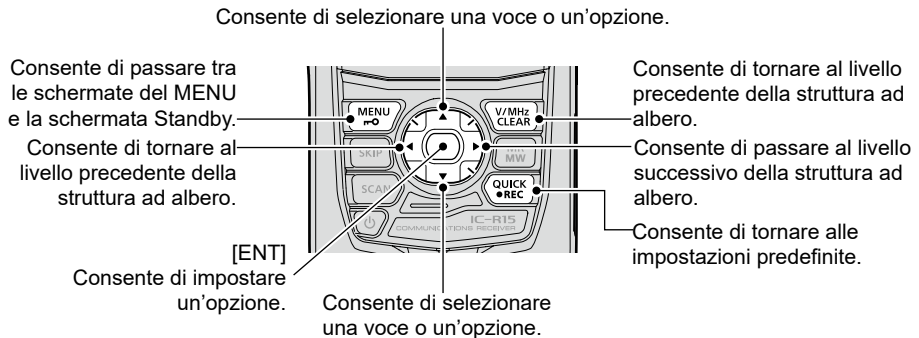

- ① Nella schermata MENU, è possibile selezionare una voce premendo la croce direzionale(↑↓←→).

Descrizione semplificata - Operazione di "Selezione"

Nel manuale, il funzionamento di "Selezione" è semplificato come indicato di seguito.

Descrizione semplificata:

1. Premere [MENU].
2. Selezionare "30min."

Operazione:

1. Premere [MENU] per aprire la schermata MENU.
2. Premere la croce direzionale(↑↓←→) per selezionare "30min," quindi premere [ENT].

3 OPERAZIONI DI BASE

◇ Selezione di una voce del menu

Esempio: Impostare “Spegnimento automatico” su “30 min.”

[MENU] > SET > Function > **Auto Power OFF**

1. Premere [MENU].
 2. Selezionare “SET” (Imposta).
 3. Selezionare “Function” (Funzione).
 4. Selezionare “Auto Power OFF” (Spegnimento automatico).
 5. Selezionare “30min.”
 - Imposta l'opzione, quindi torna al livello della struttura ad albero. (Viene visualizzata la schermata FUNCTION).
- ① Per uscire dalla schermata MENU, premere [MENU].

Viene visualizzata l'icona di spegnimento automatico.

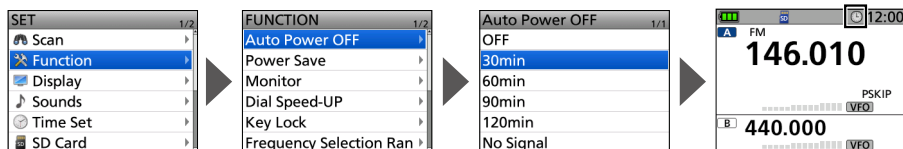

SUGGERIMENTO: Consente di tornare alle impostazioni predefinite

1. Premere [QUICK] al passaggio 5.
2. Selezionare “Default”.
 - L'impostazione torna al valore predefinito.

① Le impostazioni predefinite di ciascuna voce sono descritte nel Manuale avanzato.

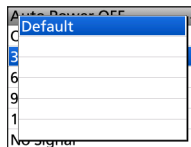

■ Finestra menu rapido

È possibile aprire la finestra Menu rapido premendo [QUICK]. Nella finestra, le voci selezionabili possono essere diverse, in base alla modalità di ricezione o alla funzione. Le voci elencate di seguito sono esempi.



[QUICK]

Modalità VFO	Modalità memoria	Modalità Radio FM
Select Band	Favorite Mode	Select Group*5
MODE	Select Category/Group	SKIP*5
DUP	Memory Selection Range	SKIP Select Mode*5
TONE*1	MODE	ATT
VSC*1	DUP	FM Radio ATT
TS	TONE*1	Battery Status
ATT	VSC*1	<<Start REC>>
AF Filter	TS	<<Exit FM Radio Mode>>
Battery Status	ATT	<<B Band>>*3
<<Start REC>>	AF Filter	<<Dualwatch OFF>>*4
<<FM Radio Mode>>*2	Add to Favorites	
<<B Band>>*3	SKIP	
<<Dualwatch OFF>>*4	Battery Status	
	<<Start REC>>	
	<<FM Radio Mode>>*2	
	<<B Band>>*3	
	<<Dualwatch OFF>>*4	

*1 Solo per FM/FM-N.

*2 Solo per la banda A.

*3 Quando la banda B è la banda PRINCIPALE, viene visualizzato “<<A Band>>”.

*4 Quando la funzione Dual Watch è disattivata, viene visualizzato “<<Dualwatch ON>>”.

*5 Solo per la modalità di memoria Radio FM.

3 OPERAZIONI DI BASE

■ Funzionamento Dual Watch

La funzione Dual Watch monitora in simultanea 2 frequenze. Il ricevitore IC-R15 dispone di 2 circuiti di ricezione indipendenti, le bande A e B. È possibile impostare frequenze o modalità di ricezione diverse su ciascuna banda.

- ① Quando la funzione Dualwatch è attiva, l'uscita audio potrebbe interrompersi quando si cambia la frequenza durante la scansione o per altri fattori.
- ① La modalità Radio FM è selezionabile solo per la banda A.

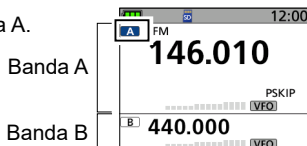

Display a doppia banda
(La funzione Dual Watch è attiva)

◇ Accensione e spegnimento della funzione Dual Watch

Tenere premuto in basso la croce direzionale(↑) per 1 secondo per attivare o disattivare la funzione Dual Watch.

- Quando si attiva la funzione Dual Watch, sul display viene visualizzata la banda A nella metà superiore e la banda B nella metà inferiore del display.
 - ① Viene visualizzato **A** o **B** sulla banda PRINCIPALE, dove è possibile modificare le impostazioni.
 - ① La banda SECONDARIA può essere silenziata in automatico.
([MENU] > SET > Sounds > **Sub Band Mute**)
Quando si seleziona, viene visualizzato "Mute" (Silenzia) o "Mute & Beep," (Silenzia e segnale acustico) .
- Quando la funzione Dual Watch è disattivata, sul display viene visualizzata solo la banda PRINCIPALE. Premere la croce direzionale(↑) per selezionare l'altra banda.



Display a banda singola
(La funzione Dual Watch è disattivata)

◇ Selezione della banda PRINCIPALE

Premere la croce direzionale(↑) per impostare in alternanza la banda A o B come banda PRINCIPALE.

- Viene visualizzato **A** o **B** sulla banda PRINCIPALE, dove è possibile modificare le impostazioni.
- ① Sulla banda PRINCIPALE è possibile effettuare le operazioni di selezione banda, impostazione della frequenza di ricezione, selezione della modalità di ricezione, selezione del canale della memoria e scrittura della memoria.

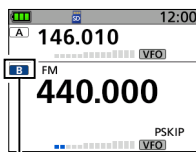

La banda B è impostata come banda PRINCIPALE.

■ Ricezione

◇ Selezione della modalità di selezione della frequenza

Modalità VFO

Ruotare [DIAL] per impostare una frequenza operativa.

① In modalità VFO, viene visualizzato **VFO**.

Modalità memoria

Selezionare un canale di memoria dove salvare la frequenza operativa e altri parametri.

① In modalità Memoria, vengono visualizzati **MR** e il numero del canale in memoria.

Modalità Radio FM

È possibile ascoltare le trasmissioni della radio FM.

1. Selezionare una modalità.

① Informazioni

- Premere [V/MHz] per selezionare la modalità VFO.
- In modalità VFO, premere [V/MHz] per selezionare l'incremento di sintonia di 1 MHz.
- Premere [MR] per selezionare la modalità Memoria.
- Premere [QUICK], quindi selezionare "<<FM Radio Mode>>" per attivare la modalità Radio FM.

2. Ruotare [DIAL] per impostare una frequenza operativa o un canale.



Modalità VFO

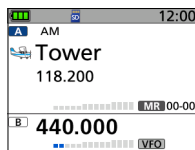

Modalità memoria

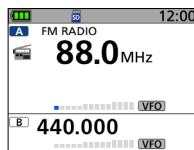

Modalità Radio
FM

◇ Selezione della modalità di ricezione

1. Premere [QUICK] per selezionare la modalità di ricezione.
2. Selezionare "MODE" (Imposta).
 - ① Il ricevitore dispone di 4 modalità di ricezione: FM, FM-N, AM e AM-N.



Modalità FM

3 OPERAZIONI DI BASE

◇ Selezione della banda di ricezione

1. Premere [V/MHz] per selezionare la modalità VFO.
2. Premere [QUICK].
3. Selezione "Select Band" (Seleziona banda).
4. Selezionare la banda di ricezione.
 - Consente di impostare la banda di ricezione, quindi ritorna la schermata di standby.

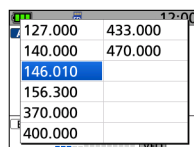
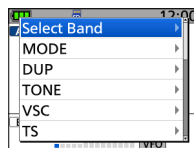

■ Impostazione del livello di squelch

La funzione di squelch del rumore consente di ascoltare l'audio solo quando si ricevono segnale più forti del livello impostato. Un livello più elevato blocca i segnali deboli e consente di ricevere solo i segnali più potenti. Un livello minore consente di ricevere i segnali più deboli.

- ① In questo documento si fa riferimento a "squelch del rumore" semplicemente come "squelch".

Tenendo premuto [SQL], ruotare [DIAL] per selezionare il livello di squelch.

① Informazioni

- Opzioni: "OPEN" (aperto) "AUTO" (Automatico)(opzione predefinita) e "LEVEL 1" ~ "LEVEL 9" (livello 1-Livello 9).
- "LEVEL 1" indica un livello di squelch ampio (per i segnali deboli), mentre "LEVEL 9" indica uno squelch serrato (per i segnali forti).
- "AUTO" indica la regolazione automatica del livello tramite un sistema di conteggio dei rumori improvvisi.
- "OPEN" indica che l'impostazione è lasciata aperta.
- In modalità Radio FM, è possibile effettuare regolazioni fino a "LEVEL 3".



Squelch automatico



Livello di squelch massimo

La scansione è una funzione versatile in grado di cercare in automatico i segnali. Una scansione semplifica l'individuazione delle stazioni da contattare o ascoltare oppure di saltare i canali o le frequenze indesiderati.

In modalità VFO, la scansione VFO cerca un segnale all'interno dell'intervallo di frequenza specificato.

In modalità Memoria, la scansione di memoria cerca un segnale all'interno dei canali di memoria preregistrati.

■ Avvio o annullamento della scansione

- ① Prima di avviare la scansione, impostare la modalità VFO o la modalità di memoria.
- 1. Premere [SCAN].
 - Si aprirà la finestra Scan Type Select (Selezione tipo scansione).
 - ① Se si tiene premuto [SCAN] per 1 secondo, si avvia l'ultima scansione selezionata.
- 2. Selezionare un tipo di scansione.
 - La scansione si avvia.
 - In modalità VFO, il punto decimale e l'icona del tipo di scansione selezionato lampeggiano.
 - In modalità Memoria, il punto decimale e l'icona di memoria lampeggiano.
 - ① Alla ricezione di un segnale, l'S-meter visualizza la potenza del segnale.
 - ① Ruotare [DIAL] per modificare la direzione di scansione.
- 3. Premere [CLEAR] per annullare la scansione.

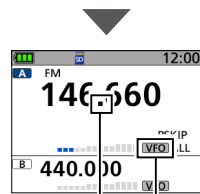
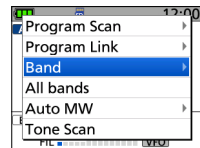

Lampeggia

◇ Generali

- Copertura di frequenza:
 - [Banda A], [Banda B] 108,000000 ~ 500,000000 MHz
 - [Banda BC (Radio FM)] 76,000000 ~ 108,000000 MHz
- Modalità di ricezione: FM/FM-N/WFM*1/AM/AM-N
- Intervallo operativo di temperatura:
 - 20°C ~ +60°C
- Stabilità di frequenza: ±2,5 ppm o inferiore (-20°C ~ +60°C)
- Risoluzione di frequenza: 5, 6,25, 8,33*2, 10, 12,5, 15, 20, 25, 30, 50, 100, 125, 200 kHz
- Numero di canali di memoria: 2.000 (in 100 gruppi)
 - + 325 (Scan edge: 25 coppie, Scrittura memoria automatica: 200, e Salta scansione: 100)
- Requisiti di alimentazione: 5,0 V CC (±5%) (Da [USB] solo per la ricarica)
 - 3,6 V CC (Tramite il pacco batteria in dotazione)
- Impedenza antenna: 50 Ω nominali Non bilanciato
- Dimensioni (escluse proiezioni): 58 (L) × 116 (A) × 33,8 (P) mm
- Peso (circa): 150 g (Pacco batteria e antenna non inclusi)
 - 260 g (Pacco batteria e antenna inclusi)

*1 Solo per la modalità Radio FM.

*2 Solo per la banda VHF AIR (108,000 MHz ~ 136,991 MHz).

① Tutte le specifiche indicate sono tipiche e soggette a modifiche senza preavviso o obbligo.

◇ Ricevitore

- Sistema di ricezione: doppia supereterodina
- Frequenze intermedie:
 - [Banda A] 1° 58,050 MHz, 2° 0,450 MHz
 - [Banda B] 1° 57,150 MHz, 2° 0,450 MHz

- Sensibilità per tutte le versioni:

Modalità	Intervallo di frequenza (MHz)	Sensibilità (dBμ)	Sensibilità squelch (dBμ)
AM (10 dB S/N) (1 kHz/30%)	108,000 ~ 142,000	0 o inferiore	0 o inferiore
	222,000 ~ 249,995	0 o inferiore	0 o inferiore
	250,000 ~ 299,995	5 o inferiore	5 o inferiore
	300,000 ~ 400,000	3 o inferiore	3 o inferiore
FM (12 dB SINAD) (1 kHz/±3,5 kHz DEV)	108,000 ~ 249,995	-8 o inferiore	-8 o inferiore
	250,000 ~ 299,995	-3 o inferiore	-3 o inferiore
	300,000 ~ 500,000	-5 o inferiore	-5 o inferiore
Radio FM (12 dB SINAD) (1 kHz/±52,5 kHz DEV)	76,000 ~ 108,000	0 o inferiore	5 o inferiore

- Selettività:
 - AM/FM 50 dB o più
 - WFM 35 dB o più
- Potenza di uscita audio (3,6 V):
 - Altoparlante esterno 0,12 W minimo (carico 8 Ω, con distorsione del 10%)
 - Altoparlante interno 0,4 W minimo (carico 8 Ω, con distorsione del 10%)
- Consumo di energia (3,6 V, FM, display a banda singola, funzione di registrazione disattivata, retroilluminazione disattivata):
 - Ricezione tipica di 380 mA
 - Standby tipico di 150 mA
 - Risparmio energetico 80 mA tipico

◇ Bluetooth

- Versione: Bluetooth versione 5,2
- Uscita di trasmissione: Classe 1
- Profilo: HFP versione 1,8
- Numero massimo di dispositivi Bluetooth abbinati: 1 dispositivo

MENÜBILDSCHIRMPUNKTE

ELEMENTI DELLA SCHERMATA MENU

SIMPLE MODE
Favorite
Category/Group
(No Category)
Category name (Example: Airband)
Band
FM Radio
FM Radio Memory
Frequency
<<Scan>>
Favorite
Category/Group
Band
RECORD
<<REC Start>>
Play Files
Recorder Set
RX REC Condition
File Split
REC Operation
Player Set
Skip Time
FM RADIO
MEMORY
Memory CH
(No Category)
Category name (Example: Airband)
Auto MW CH
SKIP CH
<<Add Category>>
FM Radio Memory
A ~ Z

SET > Scan
Pause Timer
Resume Timer
Temporary Skip Timer
Program Skip
Program Scan Edge
Program Link
Auto MW SCAN Memory Clear
Group Link
DUP Check During MR Scan
SET > Function
Auto Power OFF
Power Save
Monitor
Dial Speed-UP
Key Lock
Frequency Selection Range
Memory Selection Range
CI-V
CI-V Address
CI-V Baud Rate (SP Jack)
CI-V Transceive
CI-V Echo Back (USB Jack)
CI-V USB→REMOTE Transceive Address
USB Connect
Heterodyne
Screen Capture [PWR] Key
Screen Capture File Type

MENÜBILDSCHIRMPUNKTE ELEMENTI DELLA SCHERMATA MENU

SET > Display
Backlight
Backlight Timer
Brightness
Dim Screen
Dim Timer
Brightness (Dim)
RX Backlight (Except Radio)
Scroll Speed
Opening Message
Battery Level (Power ON)
Display Type
Display Language
System Language
SET > Sounds
Volume Select
Earphone Mode
Beep Level
Beep/Vol Level Link
Key-Touch Beep
Scan Stop Beep
Sub Band Mute
SET > Time Set
Date/Time
SET > SD Card
Load Setting
Save Setting
Import/Export
Import
Export
CSV Format
Opening Picture
SD Card Info
Screen Capture View
Firmware Update
Format
Unmount

SET > Bluetooth Set
Bluetooth
<<Pairing>>
Headset Set
AF Output
Auto Disconnect
Bluetooth Device Information
Initialize Bluetooth Device
SET > Others
Information
Battery
Version
Clone
Clone Mode
Reset
Partial Reset
All Reset

